

HORIZON[®]
H O B B Y

E-flite[®]
ADVANCING ELECTRIC FLIGHT

Air Tractor

1.5m

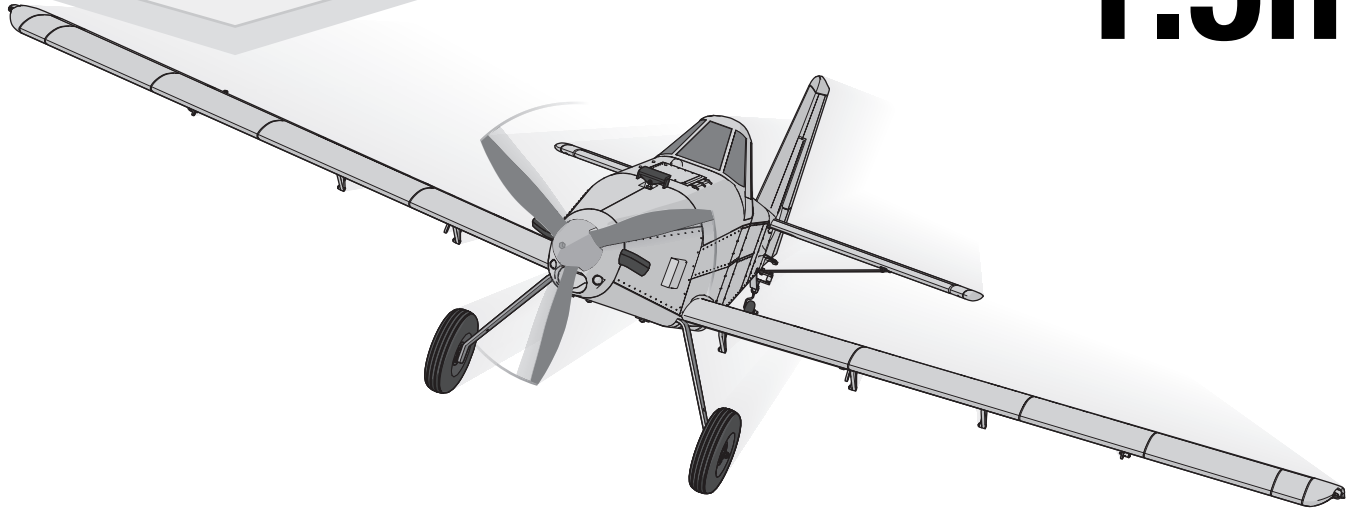

*Instruction Manual
Bedienungsanleitung
Manuel d'utilisation
Manuale di Istruzioni*

SAFE[®] 

SAFE[®] Select Technology, Optional Flight Envelope Protection

Bind-N-Fly[®] **Plug-N-Play**[®]
BASIC

REMARQUE

La totalité des instructions, garanties et autres documents est sujette à modification à la seule discrétion d'Horizon Hobby, LLC. Pour obtenir la documentation à jour de ce produit, veuillez consulter le site www.horizonhobby.com ou www.towerhobbies.com et cliquez sur l'onglet de support du produit.

Signification de certains mots :

Les termes suivants servent, dans toute la documentation des produits, à désigner différents niveaux de blessures potentielles lors de l'utilisation de ce produit :

AVERTISSEMENT: Procédures qui, si elles ne sont pas correctement suivies, peuvent entraîner des dégâts matériels, dommages collatéraux et des blessures graves éventuellement un décès OU créer un risque élevé de blessure superficielle.

ATTENTION: Procédures qui, si elles ne sont pas correctement suivies, peuvent entraîner des dégâts matériels ET éventuellement des blessures graves.

REMARQUE: Procédures qui, si elles ne sont pas correctement suivies, peuvent éventuellement entraîner des dégâts matériels ET créent un très faible risque de blessure.



AVERTISSEMENT : Lisez la TOTALITE du manuel d'utilisation afin de vous familiariser avec les caractéristiques du produit avant de le faire fonctionner. Une utilisation incorrecte du produit peut avoir comme résultat un endommagement du produit lui-même, des dégâts matériels voire entraîner des blessures graves.

Ceci est un produit de loisirs perfectionné. Il doit être manipulé avec prudence et bon sens et requiert quelques aptitudes de base à la mécanique. L'incapacité à manipuler ce produit de manière sûre et responsable peut provoquer des blessures ou des dommages au produit ou à d'autres biens. Ce produit n'est pas destiné à être utilisé par des enfants sans la supervision directe d'un adulte. N'essayez pas de modifier ou d'utiliser ce produit avec des composants incompatibles hors des instructions fournies par Horizon Hobby, LLC. Ce manuel comporte des instructions de sécurité, de mise en œuvre et d'entretien. Il est capital de lire et de respecter toutes les instructions et avertissements du manuel avant l'assemblage, le réglage ou l'utilisation afin de le manipuler correctement et d'éviter les dommages ou les blessures graves.

14+

14 ans et plus. Ceci n'est pas un jouet.



AVERTISSEMENT CONTRE LES PRODUITS CONTREFAITS: Si un jour vous aviez besoin de remplacer un récepteur Spektrum trouvé dans un produit Horizon Hobby, achetez-le uniquement chez Horizon Hobby, LLC ou chez un revendeur officiel Horizon Hobby, vous serez sûr d'obtenir un produit Spektrum authentique de haute qualité. Horizon Hobby, LLC décline tout service et garantie concernant la compatibilité et les performances des produits contrefaits ou des produits clamant la compatibilité avec Spektrum ou le DSM.

Précautions et avertissements liés à la sécurité







En tant qu'utilisateur de ce produit, il est de votre seule responsabilité de le faire fonctionner d'une manière qui ne mette en danger ni votre personne, ni de tiers et qui ne provoque pas de dégâts au produit lui-même ou à la propriété d'autrui.

- Gardez une bonne distance de sécurité tout autour de votre modèle, afin d'éviter les collisions ou les blessures. Ce modèle est contrôlé par un signal radio, qui peut être soumis à des interférences provenant de nombreuses sources hors de votre contrôle. Une interférence peut provoquer une perte momentanée de contrôle.
- Faites toujours fonctionner votre modèle dans une zone dégagée, à l'écart de voitures, du trafic et des personnes.
- Respectez toujours scrupuleusement les instructions et les mises en garde concernant ce produit et tous les équipements optionnels/complémentaires (chargeurs, packs de batteries rechargeables, etc.) que vous utilisez.
- Tenez tous les produits chimiques, les petites pièces et les composants électroniques, hors de portée des enfants.
- Évitez toujours d'exposer à l'eau tout équipement non spécifiquement conçu et protégé à cet effet. L'humidité endommage les composants électroniques.
- Ne léchez ni ne mettez jamais en bouche quelque partie de votre modèle que ce soit - risque de blessures graves voire de danger de mort.
- Ne faites jamais fonctionner votre modèle lorsque les batteries de l'émetteur sont faibles.
- Gardez toujours l'aéronef à vue et gardez-en toujours le contrôle.
- Utilisez toujours des batteries complètement chargées.
- Gardez toujours l'émetteur en marche lorsque l'aéronef est en marche.
- Enlevez toujours les batteries avant démontage.
- Veillez toujours à ce que les pièces en mouvement soient propres.
- Veillez toujours à ce que toutes les pièces soient sèches.
- Laissez toujours le temps aux pièces de refroidir avant de les toucher.
- Enlevez toujours les batteries après utilisation.
- Assurez-vous toujours que la sécurité (failsafe) est configurée correctement avant de voler.
- Ne faites jamais voler un aéronef dont le câblage est endommagé.
- N'entrez jamais en contact avec des pièces en mouvement.

Informations de démarrage rapide

Configuration de l'émetteur	Configurez votre émetteur à l'aide du tableau de configuration de l'émetteur		
	Grand débattement	Petit débattement	
Doubles débattements	Ail	▲20 mm ▼20 mm	▲14 mm ▼14 mm
	Ele	▲10 mm ▼10 mm	▲7 mm ▼7 mm
	Gou	▲32 mm ▼32 mm	▲22 mm ▼22 mm
	Volets	Entièrement sortis ▼= 20 mm	À moitié sortis ▼= 10 mm
Centre de gravité (CG)	65 mm +/- 5 mm en arrière du bord d'attaque de l'aile au niveau du fuselage		
Réglage du minuteur de vol	4 minutes		

Caractéristiques

		BNF BASIC	PNP PLUG-N-PLAY
	Moteur : à cage tournante sans balais 800 Kv BL10 (EFLM17552)	Installé	Installé
	Variateurs ESC : ESC sans balais 50 A (EFLA1050)	Installé	Installé
	Servos : servos à engrenages métalliques de 13 grammes (5 x SPMSA332) (1 x SPMSA330R)	Installé	Installé
	Récepteur : Récepteur téléométrique AS3X/SAFE 6 canaux Spektrum™ AR637T (SPMAR637T)	Installé	Requis
	Batterie recommandée : Li-Po 30C 2200–3200 mAh 11,1 V (3S) – 14,8 V (4S) (SPMX22003S30–SPMX32004S100) avec connecteur EC3 ou IC3	Requis	Requis
	Chargeur de batterie recommandé : chargeur à équilibrage pour batterie Li-Po à 3 ou 4 cellules	Requise	Requise
	Émetteur recommandé : pleine portée 2,4 GHz avec technologie Spektrum™ DSM2®/DSMX® à mixage programmable et doubles débattements ajustables	Requis	Requis

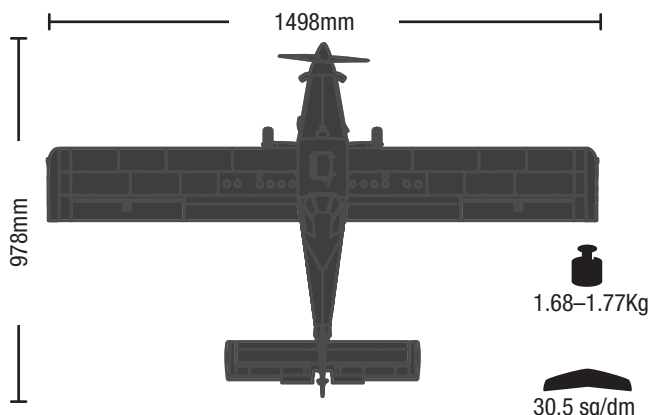

Contenu de la boîte

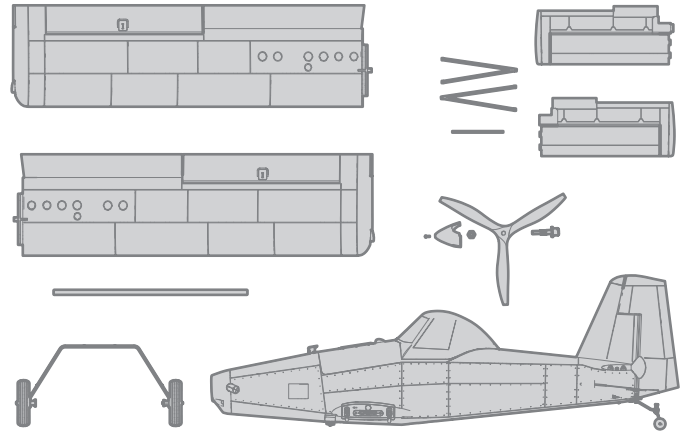

Table des matières

Technologie SAFE® Select (BNF Basic).....	42
Liste des opérations à effectuer avant le vol	42
Assemblage du modèle.....	42
Assemblage du modèle Suite.....	43
Sélection et installation du récepteur pour PNP	44
Configuration de l'émetteur (BNF)	45
Installation de la batterie et armement du variateur ESC	46
Centre de gravité	46
Affectation	47
Désignation du commutateur SAFE® Select	48
Dual Rates and Control Throws	48
Test de contrôle de la direction	49
Réglages aux guignols et aux palonniers de servos.....	49
Test de direction des commandes AS3X.....	50
Réglage des trims en vol.....	50
Conseils de vol et réparations	51
Conseils de vol en mode SAFE® Select	51
Maintenance après vol.....	52
Entretien du moteur	52
Guide de dépannage AS3X.....	53
Guide de dépannage.....	53
Installation des flotteurs (Optionnelle)	54
Pilotage au-dessus de l'eau	54
Installation des skis (facultatif).....	55
Pièces de rechange	56
Pièces facultatives.....	56
Récepteurs recommandés (PNP)	56
Garantie et réparations	57
Informations de contact pour garantie et réparation	58
Information IC.....	58
Informations de conformité pour l'Union européenne	58

Pour recevoir les mises à jour, les offres spéciales et plus encore, enregistrez votre produit sur <https://www.horizonhobby.com/content/e-flite-rc>

Technologie SAFE® Select (BNF Basic)

La version BNF Basic de cet appareil comporte la technologie SAFE Select, qui peut vous offrir un niveau de protection supplémentaire en vol. Suivez les instructions suivantes pour activer le système SAFE Select et l'attribuer à un commutateur. Lorsqu'elle est activée, la technologie SAFE Select empêche l'appareil de s'incliner ou de tanguer dans des limites préalablement prédéterminées et la stabilisation automatique maintient l'appareil en vol à une altitude droite et nivelée lorsque les manettes de direction, l'aileron et l'élévateur sont en position neutre.

SAFE Select est activé ou désactivé lors du processus d'affectation. Lorsque l'appareil est affecté avec SAFE Select activé, un commutateur peut être

attribué pour basculer entre le mode SAFE Select et le mode AS3X. La technologie AS3X® reste active sans limites d'inclinaison ou de stabilisation automatique lorsque le mode SAFE Select est désactivé ou en position OFF (arrêt).

SAFE Select peut être configurée de trois manières différentes :

- SAFE Select désactivée : toujours en mode AS3X
- SAFE Select activée sans commutateur attribué : toujours en mode SAFE Select
- SAFE Select activée avec un commutateur attribué : le commutateur permet de choisir le mode SAFE Select ou le mode AS3X

Liste des opérations à effectuer avant le vol

1. Retirez les éléments de la boîte et inspectez-les.
2. Lisez attentivement le présent manuel d'utilisation.
3. Chargez la batterie de vol.
4. Programmez votre émetteur à partir du tableau des paramètres émetteur.
5. Assemblez le modèle complètement.
6. Installez la batterie dans le modèle (Une fois la charge terminée).
7. Vérifiez la position du centre de gravité (CG).
8. Affectez votre émetteur au modèle.

9. Vérifiez que les tringleries bougent librement.
10. Contrôlez le fonctionnement des volets.
11. Effectuez le test des commandes à l'aide de l'émetteur.
12. Effectuez un essai de la réponse de l'AS3X.
13. Réglez les tringleries et l'émetteur.
14. Effectuez un essai de portée radio.
15. Trouvez un lieu dégagé et sûr.
16. Planifiez votre vol en fonction des conditions du terrain.

Assemblage du modèle

Installation du train d'atterrissage

1. Installez le train d'atterrissage avec les deux vis 3 mm x 8 mm incluses.

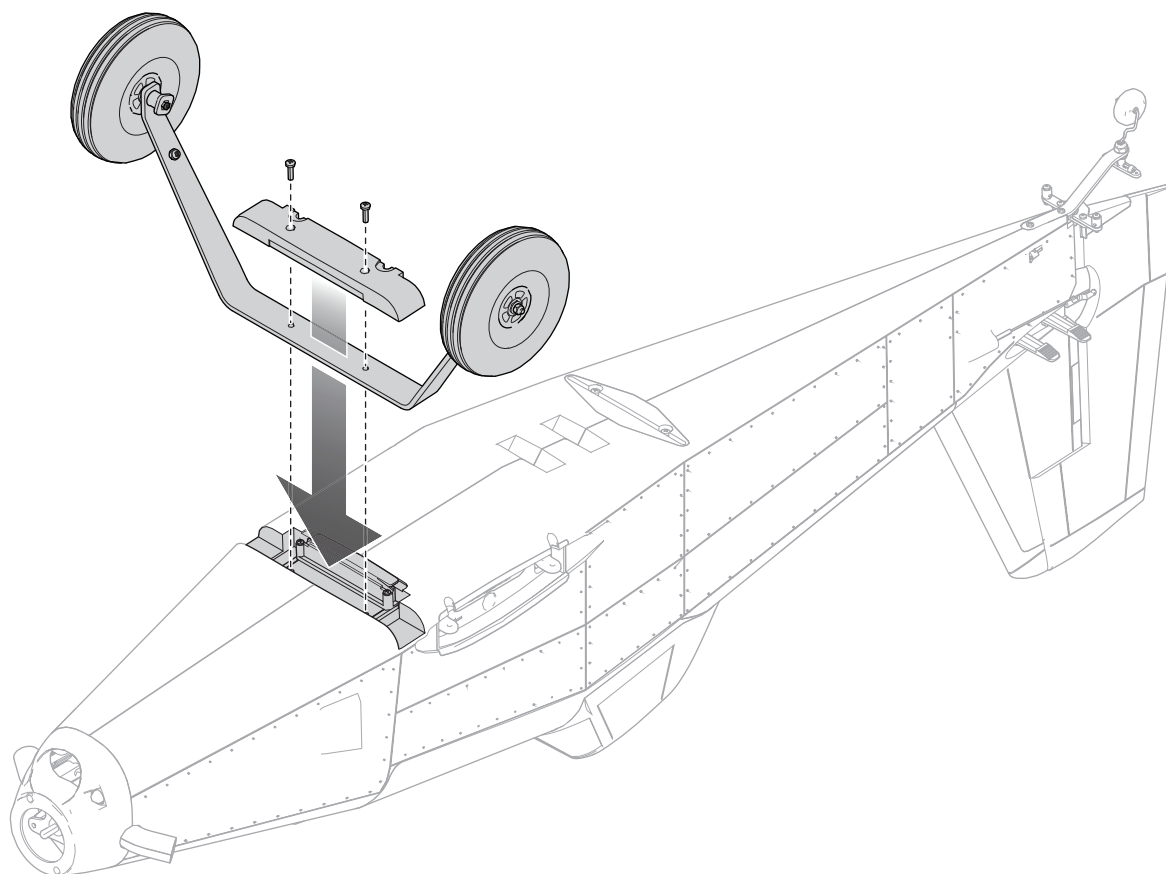

Assemblage du modèle *Suite*

Installation du stabilisateur horizontal

1. Glissez le tube de jonction de l'empennage horizontal dans le fuselage.
2. Glissez les moitiés de l'empennage horizontal sur le tube de jonction.

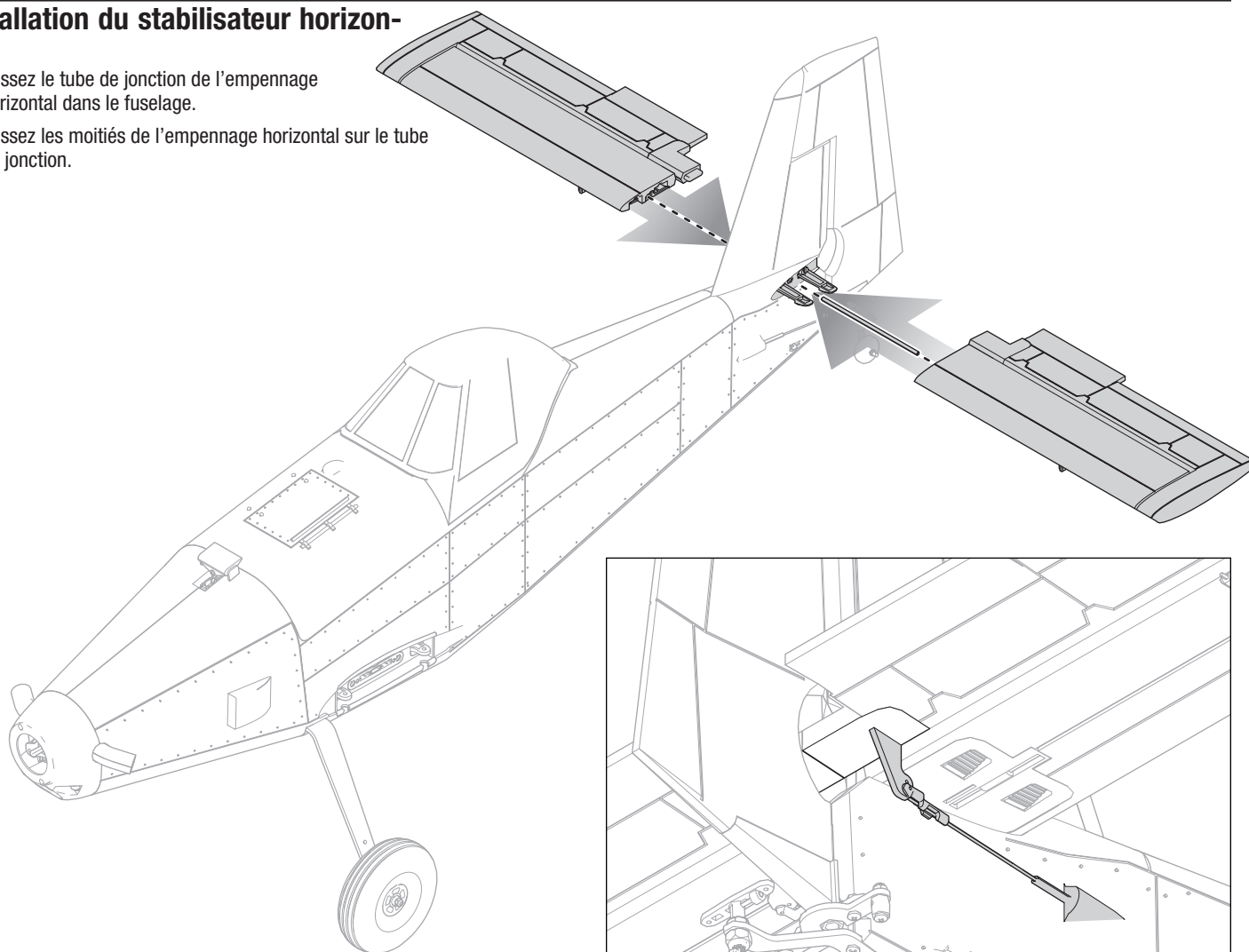

3. Les dispositifs de retenue émettent un « clic » lorsque les parties de l'empennage horizontal se verrouillent en place.
4. Insérez la barre de liaison de la gouverne de profondeur dans l'orifice extérieur du renvoi de commande de la gouverne de profondeur.
5. Glissez le dispositif de fixation de la barre de liaison sur l'extrémité de la barre de liaison.
6. Tournez le dispositif de fixation de la barre de liaison sur la barre de liaison et enclenchez-le dans sa position sur la barre de liaison.
7. Repérez les points de montage du renfort du stabilisateur horizontal sur la partie inférieure du stabilisateur horizontal et les côtés du fuselage
8. Fixez les renforts dans leur position avec les six vis autotaraudeuses 2 mm x 8 mm.

Démontez dans l'ordre inverse.

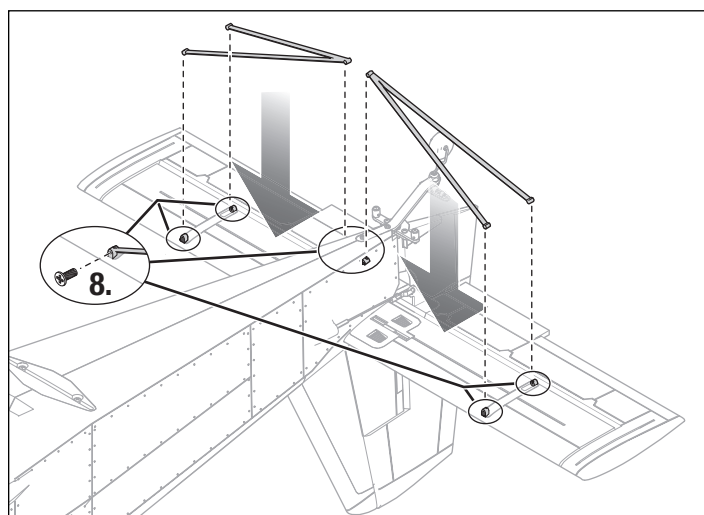
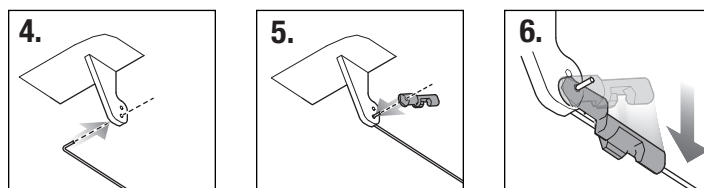
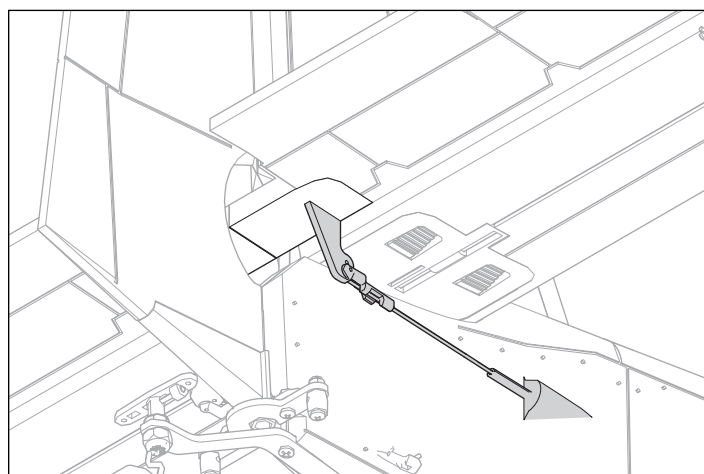

Installation de l'aile

1. Glissez le tube d'aile dans le fuselage.
2. Glissez les ailes sur le tube d'aile.
3. Fixez les moitiés d'aile en position par le dessous à l'aide des quatre vis mécaniques 3 x 8 mm fournies.

Démontez dans l'ordre inverse.

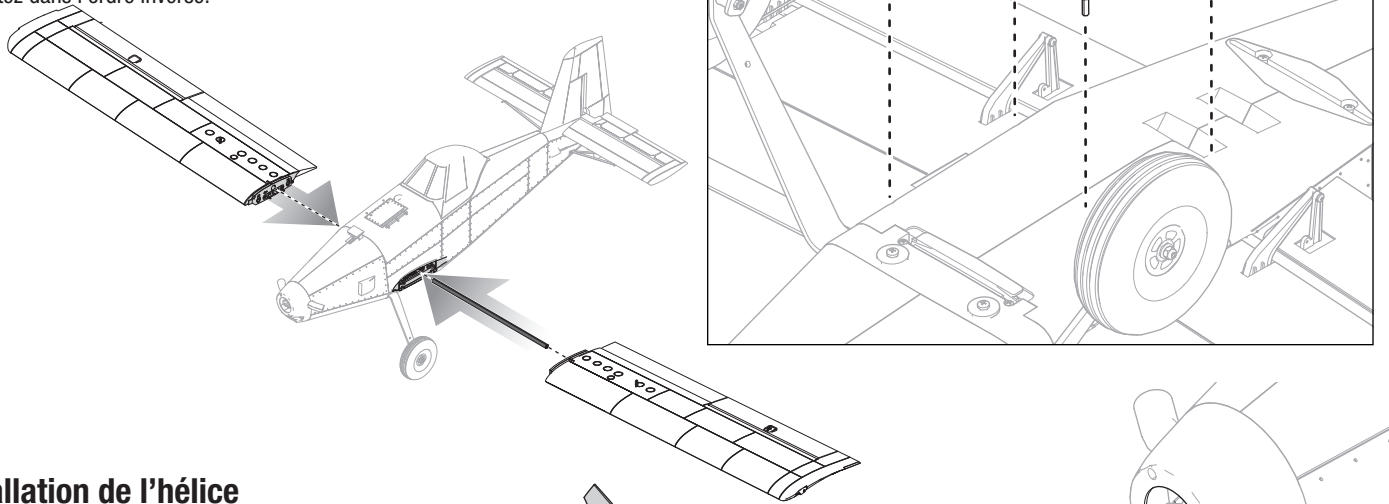

Installation de l'hélice

1. Installez l'adaptateur d'hélice, l'hélice, la rondelle de l'hélice et l'écrou.
 2. Serrez l'écrou jusqu'à ce que l'adaptateur d'hélice agrippe fermement l'arbre de l'hélice.
 3. Fixez le cône avec une vis 3 x 8 mm.
- Démontez dans l'ordre inverse.



AVERTISSEMENT : Ne pas installer l'hélice tant que tous les réglages du système n'ont pas été effectués. Le non-respect de cet avertissement peut entraîner des blessures graves.

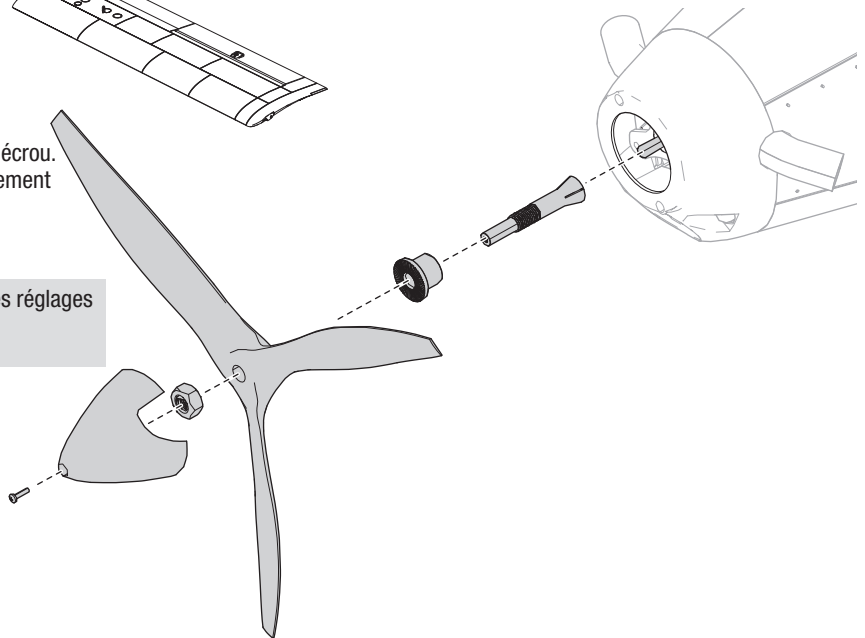

Sélection et installation du récepteur pour PNP

Le récepteur recommandé pour cet appareil est le Spektrum AR637T. Si vous souhaitez installer un récepteur différent, assurez-vous qu'il s'agit au moins d'un récepteur à 6 canaux de pleine portée. Consultez le manuel du récepteur choisi pour les instructions sur l'installation et le fonctionnement.

Installation de récepteur AR637T

1. Faites glisser le loquet de la verrière (A) vers l'arrière et soulevez l'arrière de la verrière pour retirer la verrière du fuselage.
2. Fixez les surfaces de contrôle appropriées sur leurs ports respectifs du récepteur à l'aide du tableau de droite.
3. Utilisez du ruban adhésif double face pour servo (non inclus), montez le récepteur sur la zone plate derrière le compartiment de la batterie, comme indiqué. Le récepteur doit être monté dans le sens indiqué, de manière parallèle à la longueur du fuselage, avec l'étiquette vers le haut et les ports du servo vers l'avant de l'appareil. L'orientation du récepteur est essentielle pour toutes les configurations de technologie AS3X® et SAFE®.



ATTENTION : une mauvaise installation du récepteur peut provoquer un crash.

AR637T assignation de port

- | | |
|----------------|------------|
| 1 = Gaz | 4 = Dérive |
| 2 = Ailerons | 5 = NA |
| 3 = Profondeur | 6 = Volets |

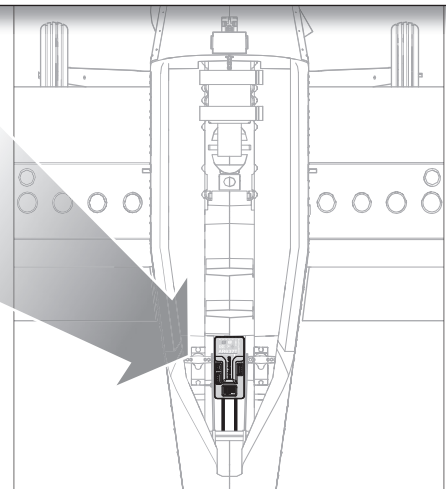
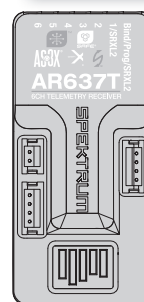

Configuration de l'émetteur (BNF)

IMPORTANT : après avoir configuré votre modèle réduit, réaffectez toujours l'émetteur et le récepteur pour régler les positions souhaitées de sécurité intégrée avec le manche et le trim des gaz dans la position vers le bas.

Le canal FLAP (CH 6) contrôle les volets. SAFE Select peut être attribuée à un commutateur dédié ou associée au fonctionnement des volets. Lorsque vous utilisez un commutateur pour les deux fonctions, le commutateur activera SAFE dans les positions de volets à moitié sortis et complètement sortis, et l'AS3X uniquement lorsque les volets seront rentrés. Consultez la section de désignation du commutateur SAFE Select de ce manuel afin d'affecter le commutateur pour le SAFE select.

CONSEIL : si vous choisissez d'utiliser le canal FLAP (CH 6) pour les volets et SAFE Select, une étape supplémentaire est nécessaire pendant la configuration. Les valeurs doivent être temporairement paramétrées sur +100 et -100 et la vitesse réglée sur 0 dans le menu du système des volets. Réalisez le processus d'attribution du commutateur SAFE Select avec ces paramètres, puis remettez les valeurs du système des volets sur les chiffres indiqués dans le tableau de configuration.

Doubles débattements

Essayez vos premiers vols en Low Rate (petit débattement). Pour les atterrissages, utilisez l'élévateur High rate (à grand débattement).

REMARQUE : Pour vous assurer que la technologie AS3X fonctionne correctement, ne diminuez pas les valeurs de débattement en dessous de 50 %. Si moins de déviation de contrôle est souhaitable, ajustez manuellement la position des barres de liaison sur le bras de servo

REMARQUE : Si vous constatez une oscillation à grande vitesse, consultez le guide de dépannage pour obtenir de plus amples informations.

Expo

Après les premiers vols, vous pouvez ajuster l'expo dans votre émetteur.

† Certaines des terminologies et des localisations des fonctions utilisées dans la programmation iX12 et iX20 peuvent être légèrement différentes de celles des autres radios Spektrum AirWare™. Les noms donnés entre parenthèses correspondent à la terminologie de programmation iX12 et iX20. Consultez le manuel de votre émetteur pour obtenir des informations spécifiques sur la programmation de votre émetteur.

* Les valeurs de programmation du volet peuvent varier légèrement. Pour vos vols initiaux, utilisez les réglages de course des volets recommandés qui sont fournis dans la section Flaps (volets) et ajustez la course du volet à votre préférence pour les vols ultérieurs.

Configuration numérisée de l'émetteur	
Démarrerez toutes les programmations de l'émetteur avec un modèle vierge ACRO (effectuez une réinitialisation du modèle), puis nommez le modèle.	
Configurez les Dual Rates (doubles débattements) sur	HIGH (grand) 100 % LOW (petit) 70 %
Configurez la course du servo à	100 %
Configurez le Throttle Cut (arrêt du moteur) sur	-100 %
Configurez Aileron Expo sur	High Rate (grand débattement) 15 % Low Rate (petit débattement) 5 %
Configurez Elevator Expo (élévateur) sur	High Rate (grand débattement) 10 % Low Rate (petit débattement) 5 %
Configurez Rudder Expo (gouverne) sur	High Rate (grand débattement) 10 % Low Rate (petit débattement) 5 %
DXe	Consultez spektrumrc.com pour connaître la configuration appropriée de téléchargement.
DX6i	1. Allez au SETUP LIST MENU (MENU LISTE DES CONFIGURATIONS)
	2. Définissez le MODEL TYPE (TYPE DE MODÈLE) : ACRO
	3. Allez au ADJUST LIST MENU (MENU LISTE DES AJUSTEMENTS)
	4. Configurez TRAVEL (la course) : FLAPS (VOLETS) ↑100 ↓-100
	5. Configurez les FLAPS (VOLETS) : Norm ↓ 0 Flap (volet) Elev 0 LAND (atterrissage) ↑ -100 Flap (volet) Elev 10
DX7S DX8	1. Allez au SYSTEM SETUP (CONFIGURATION DU SYSTÈME)
	2. Définissez le MODEL TYPE (TYPE DE MODÈLE) : AIRPLANE (AVION)
	3. Définissez le WING TYPE (TYPE D'AILE) : 1 AIL 1 FLAP (VOLET)
	4. Allez à la FUNCTION LIST (LISTE DES FONCTIONS)
	5. Configurez TRAVEL (la course) : FLAPS (VOLETS) ↑100 ↓-100
	6. Configurez le FLAP SYSTEM (SYSTÈME DU VOLET) : Choisissez Flap (volet) NORM : -100 % FLAP (volet) MID (milieu) : 0 % FLAP (volet) 6 % Elevator (élévateur) LAND (atterrissage) : 100 % FLAP (volet) 10 % Elevator (élévateur) SPEED (VITESSE) 2,0 S : SWITCH (INTERRUPTEUR) = FLAP (VOLET)
DX6e DX6 (Gen2) DX7 (Gen2) DX8e DX8 (Gen2)	1. Allez au SYSTEM SETUP (CONFIGURATION DU SYSTÈME) (Model Utilities (équipements du modèle))†
	2. Définissez le MODEL TYPE (TYPE DE MODÈLE) : AIRPLANE (AVION)
	3. Définissez l'AIRCRAFT TYPE (TYPE D'APPAREIL) (configuration du modèle, type d'appareil)* : WING (AILE) : 1 AIL 1 FLAP (VOLET)
	4. Définissez le CHANNEL ASSIGN (ATTRIBUTION DU CANAL) (configuration du modèle, attribution de canal)† : (attributions du commutateur par défaut avec une nouvelle configuration du modèle) Flap (volet) (CH6) : SWITCH D (commutateur D)
DX9 DX10t DX18	5. Allez à la FUNCTION LIST (LISTE DES FONCTIONS) (ajustement du modèle)†
DX20 iX12 iX20	6. Configurez le FLAP SYSTEM (SYSTÈME DU VOLET) : SÉLECTIONNEZ LE SWITCH (COMMUTATEUR) D : POS 0 : 100 % FLAP* (volet) POS 1 : 0 % FLAP* (volet) 6 % Elevator (élévateur) POS 2 : -100 % FLAP* (volet) 10 % Elevator (élévateur) SPEED (VITESSE) 2,0

Installation de la batterie et armement du variateur ESC

Choix de la batterie

Une batterie 3S ou 4S 2200–3200mAh Li-Po est requise. La batterie Spektrum 3200mAh 14.8V 4S 50C LiPo battery (SPMX32004S50) est recommandée. Consultez la liste des pièces en option pour les autres batteries recommandées. Si vous utilisez une autre batterie que celles indiquées, elle doit être dans la même gamme de capacité, de dimensions et de poids que les packs de batteries au Li-Po Spektrum pour s'insérer dans le fuselage. Assurez-vous que la maquette est équilibrée au CG recommandé avant de voler.

1. Baissez les gaz et le throttle trim (compensateur des gaz) aux niveaux les plus bas. Allumez l'émetteur, puis attendez 5 secondes.
2. Retirez la trappe de la batterie.
3. Pour plus de sécurité, appliquez le côté boucle (côté doux) de la bande velcro facultative dans la partie inférieure de la batterie et le côté crochet au support de batterie.
4. Installez la batterie entièrement chargée au centre du compartiment de batterie comme illustré. Fixez-la à l'aide de la bande velcro.
5. Raccordez la batterie au variateur ESC. Si vous n'avez pas terminé la séquence d'affectation, faites-le à ce moment, de la façon indiquée dans ce manuel.

⚠ ATTENTION : N'approchez jamais les mains du rotor. Lorsqu'il est armé, le moteur fait tourner le rotor en réponse à tout mouvement d'accélération.

6. Maintenez l'appareil immobile et à l'abri du vent, ou le système ne démarrera pas.
 - Le moteur émettra une série de tonalités croissantes lorsque la batterie est connectée, puis trois ou quatre tonalités uniformes indiquant le nombre de cellules connectées.
 - Une DEL s'allumera sur le récepteur lorsqu'il sera initialisé
7. Réinstallez la trappe de batterie.

Alarmes d'erreur du variateur ESC Si le variateur ESC émet un double bip continu après que la batterie de vol a été connectée, rechargez ou remplacez la batterie.

Alarmes d'erreur du variateur ESC	Signification de l'alarme	Problème possible
Alarmes uniques lentes continues	Signal des gaz anormal	Émetteur et récepteur non associé
		Fil des gaz endommagé ou non branché au récepteur
		Fil des gaz branché à l'envers au récepteur
Alarmes uniques rapides continues	Le signal des gaz n'est pas en position basse	La manette des gaz n'est pas en position basse
		Débattement des gaz réduit à moins de 100 %
		Gaz inversé
		Compensateur des gaz soulevé
Alarmes doubles continues	La tension de la batterie hors de la plage acceptable	Vérifier que la batterie est une Li-Po 6 cellules 22,2 V
		Vérifier que la batterie est complètement chargée

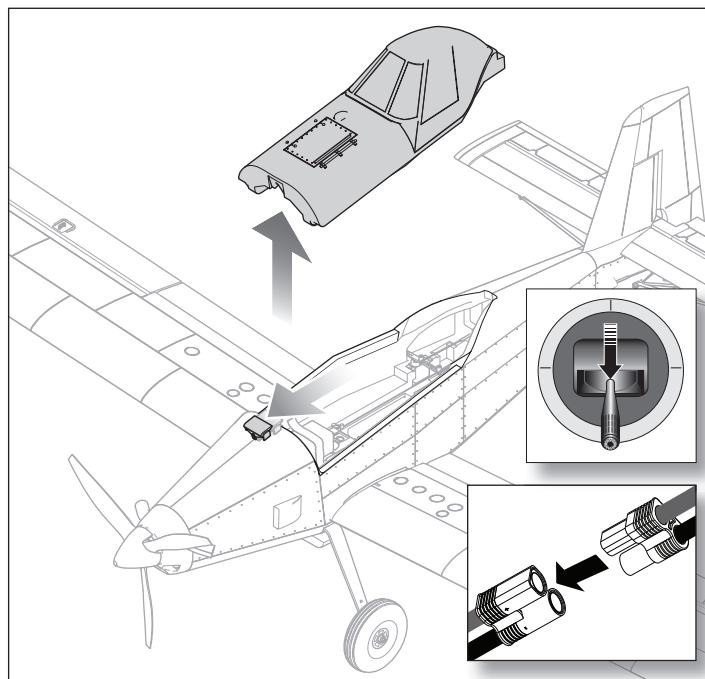

Centre de gravité

L'emplacement du centre de gravité (CG) se situe à 65 mm +/- 5 mm derrière le bord d'attaque de l'aile. Installez la batterie recommandée à l'avant du compartiment de batterie pour que le CG soit correct, comme illustré ci-dessous.

⚠ ATTENTION : installez la batterie, mais ne la branchez pas au variateur ESC lorsque vous vérifiez le CG. Vous risqueriez de vous blesser.

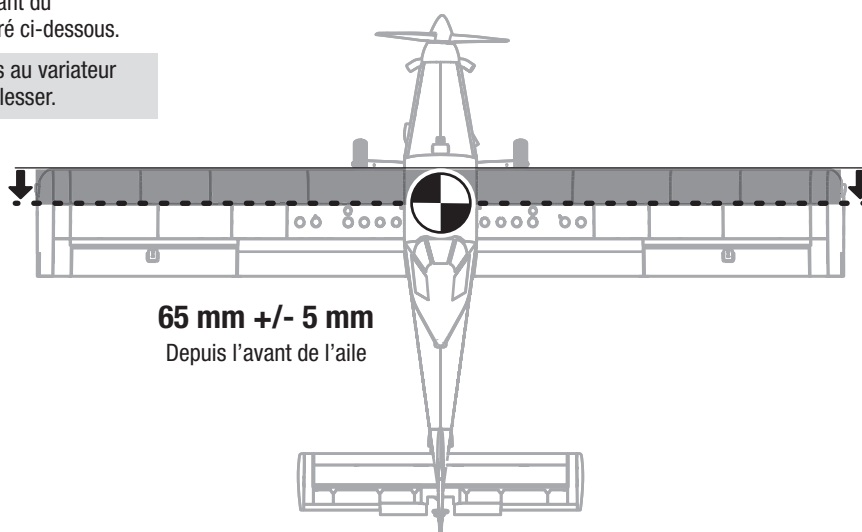
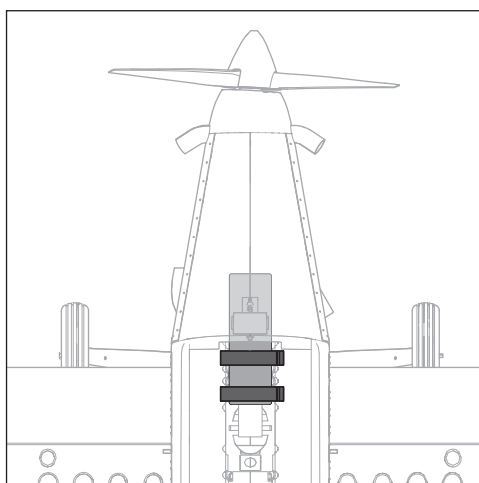

Affectation

Conseils généraux pour l'affectation

- Le récepteur inclus a été spécifiquement programmé pour être utilisé avec cet appareil. Reportez-vous au manuel du récepteur pour la configuration appropriée en cas de remplacement de celui-ci.
- Éloignez-vous des larges objets métalliques lors de l'affectation.
- Ne pointez pas l'antenne de l'émetteur directement en direction du récepteur lors de l'affectation.
- Le témoin orange sur le récepteur clignote rapidement lorsque le récepteur passe en mode d'affectation.
- Une fois affecté, le récepteur conservera ses réglages d'affectation pour cet émetteur jusqu'à ce que vous effectuiez une nouvelle affectation.
- En cas de perte de communication entre le récepteur et l'émetteur, le mode sécurité intégrée est activé. La sécurité intégrée fait passer le canal des gaz à la position de faible ouverture des gaz. Les canaux de tangage et de roulis se déplacent pour niveler l'appareil en vol.
- En cas de problème, consultez le guide de dépannage ou, si besoin, contactez le service après-vente d'Horizon adéquat.

Conseils généraux pour l'affectation

La version BNF Basic de cet appareil comporte la technologie SAFE Select, qui vous permet de choisir le niveau de protection en vol. Le mode SAFE comprend des limiteurs d'angles et une stabilisation automatique. Le mode AS3X donne au pilote une réponse directe aux manches de commande. SAFE Select est activé ou désactivé lors du processus d'affectation.

Avec SAFE Select désactivé, l'appareil est toujours en mode AS3X. Avec SAFE Select activé, l'appareil est constamment en mode SAFE Select, ou un commutateur peut être attribué pour basculer entre le mode SAFE Select et le mode AS3X.

Grâce à la technologie SAFE Select, cet appareil peut être configuré pour être constamment en mode SAFE, constamment en mode AS3X, ou le choix du mode peut être attribué à un commutateur.

IMPORTANT : Avant de procéder à l'affectation, lisez attentivement la section Configuration de l'émetteur de ce manuel et complétez le tableau de configuration de l'émetteur afin de programmer correctement l'émetteur pour cet appareil.

IMPORTANT : Placez les commandes de vol de l'émetteur (gouverne de direction, gouvernes de profondeur, et ailerons) et le trim des gaz en position neutre. Mettez les gaz sur faible ouverture avant et pendant l'affectation. Ce processus définit les réglages de sécurité intégrée.

Vous pouvez utiliser le bouton d'affectation sur le boîtier du récepteur ou la prise d'affectation classique pour terminer l'affectation et la configuration de SAFE Select.

Avec le bouton d'affectation

SAFE Select activé

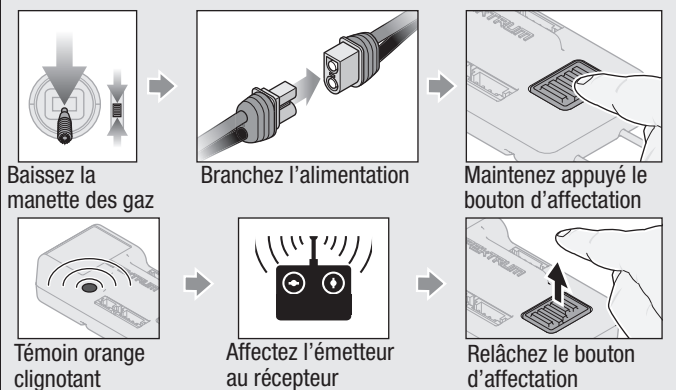

Baissez la manette des gaz

Branchez l'alimentation

Maintenez appuyé le bouton d'affectation

Témoin orange clignotant

Affectez l'émetteur au récepteur

Relâchez le bouton d'affectation

SAFE Select activé : Les surfaces de commande effectuent **deux** cycles d'avant en arrière avec une légère pause en position neutre chaque fois que le récepteur est allumé.

SAFE Select désactivé

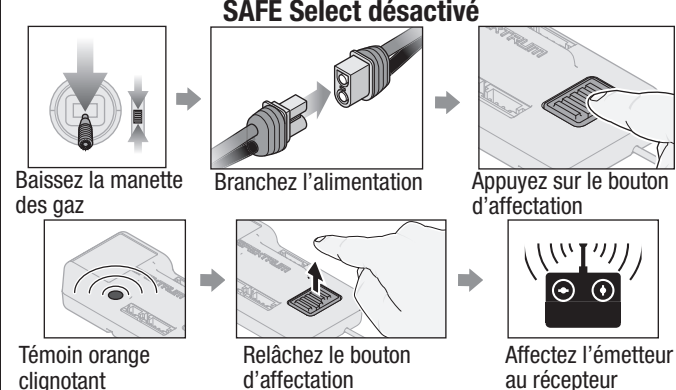

Baissez la manette des gaz

Branchez l'alimentation

Appuyez sur le bouton d'affectation

Témoin orange clignotant

Relâchez le bouton d'affectation

Affectez l'émetteur au récepteur

SAFE Select désactivé : Les surfaces de commande effectuent **un** cycle d'avant en arrière chaque fois que le récepteur est allumé.

Avec la prise d'affectation

SAFE Select activé

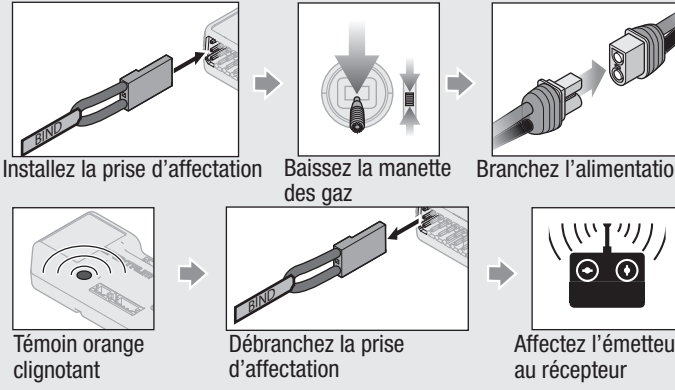

Installez la prise d'affectation

Baissez la manette des gaz

Branchez l'alimentation

Témoin orange clignotant

Débranchez la prise d'affectation

Affectez l'émetteur au récepteur

SAFE Select activé : Les surfaces de commande effectuent **deux** cycles d'avant en arrière avec une légère pause en position neutre chaque fois que le récepteur est allumé.

SAFE Select désactivé

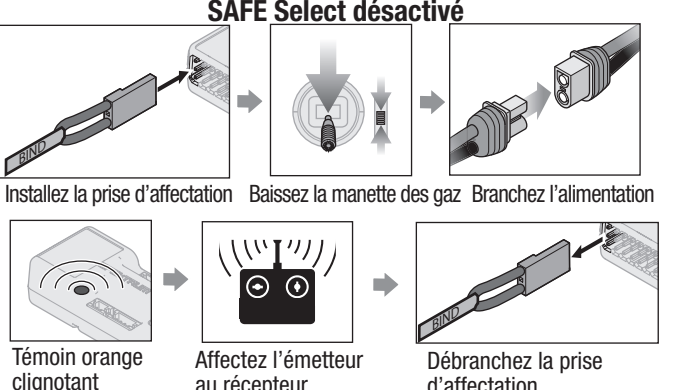

Installez la prise d'affectation

Baissez la manette des gaz

Branchez l'alimentation

Témoin orange clignotant

Affectez l'émetteur au récepteur

Débranchez la prise d'affectation

SAFE Select désactivé : Les surfaces de commande effectuent **un** cycle d'avant en arrière chaque fois que le récepteur est allumé.

*Sécurité intégrée (Failsafe)

En cas de perte de communication entre le récepteur et l'émetteur, le mode sécurité intégrée est activé. Une fois activé, le mode sécurité intégrée fait passer le canal des gaz vers sa position de sécurité intégrée (faible ouverture des gaz) préconfigurée au moment de l'affectation. Tous les autres canaux bougent de manière collective et active pour tourner l'avion vers la gauche en une descente lente.

Désignation du commutateur SAFE® Select

Une fois SAFE Select activé, vous pouvez choisir de voler continuellement en mode SAFE ou d'attribuer la fonction à un commutateur. N'importe quel commutateur sur n'importe quel canal entre 5 et 9 peut être utilisé sur votre émetteur.

Si l'appareil est affecté avec le mode SAFE Select désactivé, l'appareil est uniquement en mode AS3X.

ATTENTION : maintenez toutes les parties du corps loin de l'hélice et gardez l'appareil solidement immobilisé en cas d'activation accidentelle des gaz.

IMPORTANT : pour pouvoir attribuer la fonction à un commutateur, il est d'abord nécessaire de vérifier :

- L'appareil a été affecté avec le mode SAFE Select activé.
- Votre choix du commutateur SAFE Select est attribué à un canal entre 5 et 9 (Train, Aux. 1-4), et la course est paramétrée sur 100 % dans chaque direction.
- L'aileron, la gouverne de profondeur, la gouverne de direction et la direction des gaz sont paramétrés sur normal, pas inversion.
- L'aileron, la gouverne de profondeur, la gouverne de direction et les gaz sont paramétrés sur une course à 100 %. Si des doubles débattements sont utilisés, les commutateurs doivent être en position 100 %.

Consultez le manuel de votre émetteur pour obtenir plus d'informations sur l'attribution d'un commutateur à un canal.

Attribution d'un commutateur

1. Mettez l'émetteur en marche.
2. Mettez l'avion en marche.
3. Maintenez les deux manches de l'émetteur vers les coins inférieurs à l'intérieur et faites basculer rapidement 5 fois le commutateur souhaité (1 basculement = entièrement vers le haut et vers le bas).
4. Les gouvernes de l'appareil se déplaceront, indiquant que le commutateur a été sélectionné.

Répétez l'opération pour attribuer un commutateur différent ou pour désactiver le commutateur actuel.

Positions des manches pour l'attribution du commutateur SAFE Select

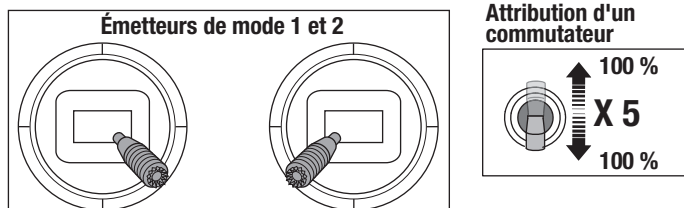

CONSEIL : utilisez le moniteur de canal pour vérifier le mouvement de canal.

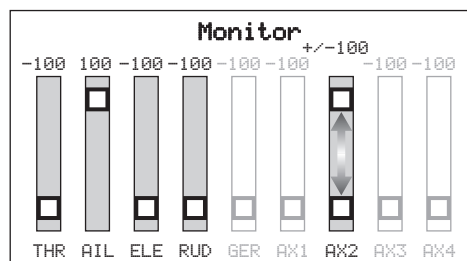

Cet exemple de moniteur de canal montre les positions des manches pour l'attribution d'un commutateur, la sélection du commutateur sur Aux2 et une course +/- 100 % sur le commutateur.

Double taux et jets de contrôle

Programmez votre émetteur pour configurer les débattements et les coudes de commande selon votre niveau d'expérience. Ces valeurs ont été testées et sont un bon point de départ pour réussir à voler pour la première fois.

Vous pourrez ensuite décider d'ajuster les valeurs en fonction de la réponse de commande souhaitée.

	Low Rate (petit débattement)	High Rate (grand débattement)
Aileron	14mm	20mm
Élévateur	7mm	10mm
Gouverne	22mm	22mm
Course des volets	Half ▼ = 10mm Full ▼ = 20mm	

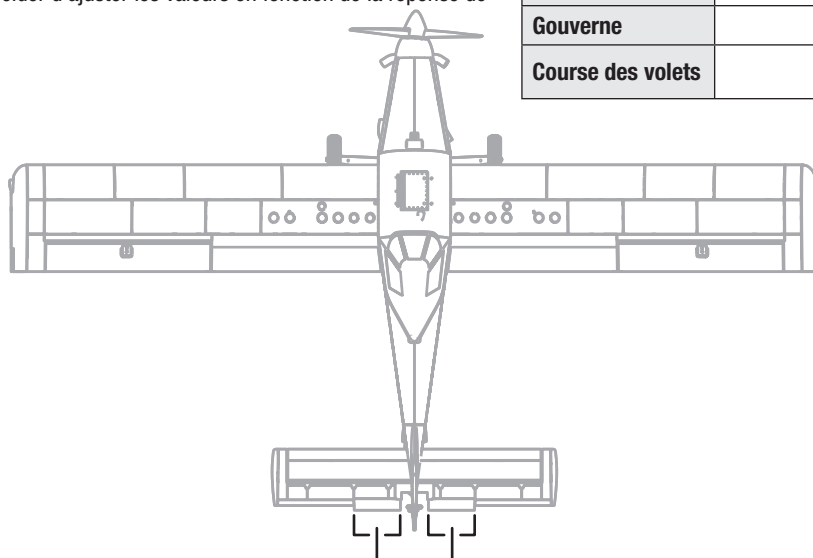

Mesurer la course de l'ascenseur sur les flaps de l'ascenseur

Test de contrôle de la direction

Allumez l'émetteur et raccordez la batterie. Utilisez l'émetteur pour commander l'aileron et la gouverne de profondeur. Mettez-vous derrière l'appareil pour vérifier les gouvernes.

Ailerons

1. Déplacez le manche de l'aileron vers la gauche. L'aileron droit s'abaisse et l'aileron gauche s'élève, pour faire pencher l'appareil vers la gauche.
2. Déplacez le manche de l'aileron vers la droite. L'aileron droit s'élève et l'aileron gauche s'abaisse, pour faire pencher l'appareil vers la droite.

Gouvernes de profondeur

3. Tirez le manche de la gouverne de profondeur en arrière. Les gouvernes de profondeur s'élèvent pour faire cabrer l'appareil.
4. Poussez le manche de gouverne en profondeur vers l'arrière. Les gouvernes de profondeur s'abaissent pour faire descendre l'appareil.

Gouverne de direction

5. Déplacez le manche de la gouverne vers la gauche. La gouverne doit pivoter vers la gauche.
6. Déplacez le manche de la gouverne vers la droite. La gouverne doit pivoter vers la droite.

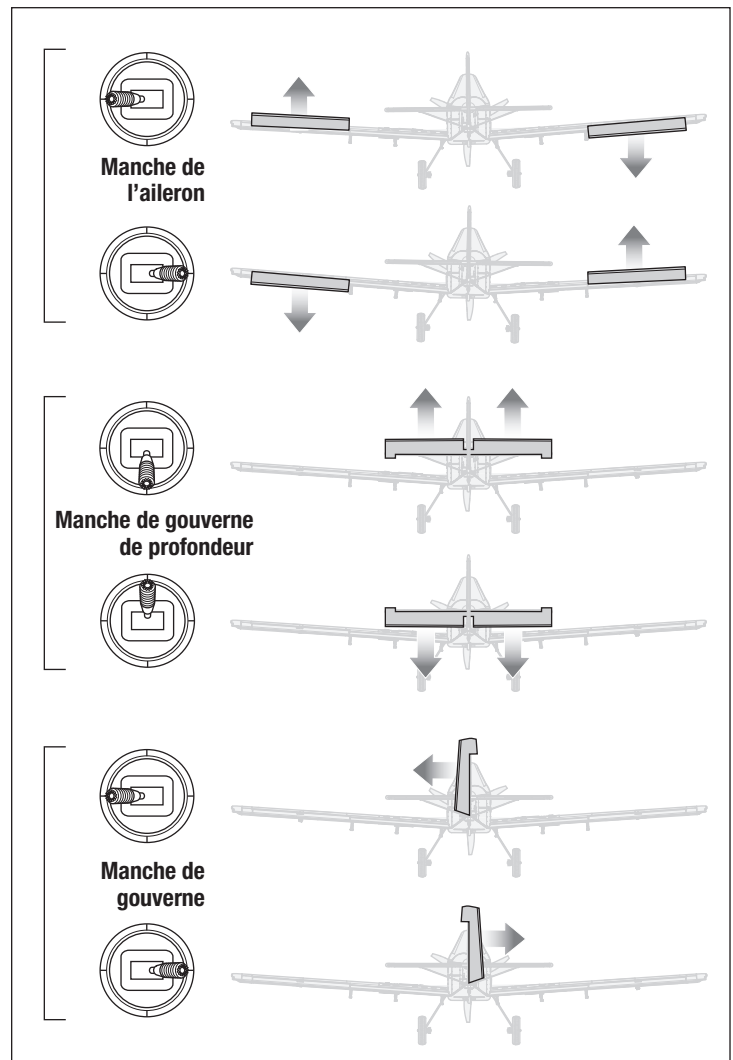

Réglages aux guignols et aux palonniers de servos

Le tableau de droite représente les positions par défaut des tringleries aux guignols et aux palonniers de servos. Effectuez le premier vol avec ces réglages par défaut avant d'effectuer des modifications.

REMARQUE: Si vous modifiez le réglage par défaut des courses, les valeurs de gain de l'AR637TA devront être ajustées. Consultez le manuel du Spektrum AR637TA pour effectuer l'ajustement des valeurs de gain.

Après le premier vol, vous pourrez ajuster les positions des tringleries pour obtenir la réponse désirée. Consultez le tableau à droite.

Réglage	Renvois	Bras
Augmentation du coude de commande		
Réduction du coude de commande		

Réglages d'usine	Renvois	Bras
Gouverne de profondeur		
Gouverne de direction		
Ailerons		
Course des volets		

Test de direction des commandes AS3X

Ce test vérifie que le système de commande AS3X® fonctionne correctement. Assemblez l'appareil et affectez votre émetteur au récepteur avant de réaliser ce test. L'appareil doit être affecté en mode AS3X ou doit être affecté en mode SAFE Select avec un commutateur assigné et en position AS3X.

1. Soulevez les gaz juste au-dessus de 25 %, puis baissez les gaz pour activer la technologie AS3X.



ATTENTION : Maintenez les parties du corps, les cheveux et les vêtements amples loin des hélices en mouvement, car ces éléments pourraient s'emmêler.

2. Déplacez l'appareil entier comme indiqué et vérifiez que les surfaces de commande se déplacent dans la direction indiquée sur le graphique. Si les surfaces de commande ne répondent pas comme indiqué, ne faites pas voler l'appareil. Consultez le manuel du récepteur pour obtenir de plus amples informations.

Une fois le système de commande AS3X activé, les surfaces de commande peuvent se déplacer rapidement. C'est normal. AS3X restera actif jusqu'à ce que la batterie soit déconnectée.

	Mouvement de l'appareil	Réaction AS3X
Gouverne de profondeur		
Aileron		
Gouverne		

Réglage des trims en vol

Effectuez le réglage des trims durant le premier vol, placez l'avion en palier à 3/4 des gaz avec les volets et train rentrés. Effectuez de petites corrections aux trims pour obtenir une trajectoire parfaitement rectiligne.

Après avoir effectué le réglage des trims, ne touchez plus les manches durant 3 secondes. Le récepteur enregistre les nouveaux réglages pour optimiser l'efficacité de l'AS3X.

Les qualités de vol seront altérées si cette procédure n'est pas respectée.

3 Secondes

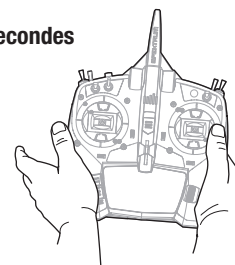

Conseils de vol et réparations

Consultez les lois et règlements locaux avant de choisir un emplacement pour **Commencer**

Avant de voler, vérifiez le système radio. Reportez-vous au manuel d'instructions de votre émetteur pour obtenir des informations sur le test de portée. Lors de la première connexion de la batterie à l'avion, AS3X ne sera pas actif. Après avoir accéléré pour la première fois, le système AS3X sera actif et il est normal de voir les gouvernes réagir au mouvement de l'avion. Pour vos premiers vols, réglez la minuterie de votre émetteur ou un chronomètre sur 3,5 minutes. Ajustez votre minuterie pour des vols plus ou moins longs une fois que vous avez piloté le modèle.

Décollage

Placez l'avion en position de décollage (vent de face). Réglez votre émetteur en petits débattements et sortez les volets en position de décollage ou "position milieu". Augmentez progressivement les gaz jusqu'aux 3/4 en dirigeant l'avion grâce à la dérive. Les volets raccourcissent la distance de décollage. Une fois que la queue ne touche plus le sol, tirez légèrement sur le manche de profondeur. Une fois que l'avion est en l'air, basculez l'interrupteur de commande du train pour le rétracter. Montez à une altitude confortable, puis basculez l'interrupteur des volets pour les placer en position haute.

Le vol

Pour les premiers vols avec la batterie recommandée (SPMX50006S30), réglez la minuterie de l'émetteur ou de votre montre sur une durée de 3 minutes. Une fois les 3 minutes écoulées, posez l'appareil. **Posez immédiatement l'avion quand le moteur émet des pulsations et rechargez la batterie.** Consultez la section relative au LVC pour des informations complémentaires relatives à l'entretien de la batterie et l'autonomie.

Atterrissage

Placez toujours votre avion face au vent pour atterrir. Utilisez les grands débattements à la profondeur pour atterrir. Conservez un minimum de gaz durant la totalité de la descente. Placez les gaz à 1/4 et placez les volets en position basse ou d'atterrissage. Les volets augmentent la portance tout en réduisant la vitesse d'approche, facilitant ainsi les atterrissages. Basculez l'interrupteur du train d'atterrissage pour le sortir. Cela ralentira également l'avion.

Conservez des gaz jusqu'au moment où l'avion commence l'arrondi. Durant l'arrondi, conservez les ailes parallèles au sol et l'avion pointé vers le vent. Baissez progressivement les gaz en tirant légèrement sur le manche de profondeur pour poser l'avion sur ses roues.

Quand vous atterrissez sur de l'herbe, il est conseillé de tirer fortement sur le manche de profondeur afin d'éviter que l'avion passe sur le nez.

Évitez les changements brutaux de direction quand l'avion roule au sol afin d'éviter de frotter les saumons des ailes contre le sol.

REMARQUE: Si un crash est imminent, réduisez complètement les gaz et le trim. Un non-respect de cette consigne risque de provoquer des dégâts supplémentaires et d'endommager le contrôleur et le moteur.

Conseils de vol en mode SAFE® Select

Lors d'un vol au mode SAFE Select, l'appareil retournera en vol à niveau à tout moment lorsque les commandes d'aileron et de gouverne de profondeur sont en position neutre. L'utilisation des commandes d'aileron ou de gouverne de profondeur fera s'incliner, grimper ou plonger l'appareil. La quantité de déplacement du manche déterminera l'attitude de vol de l'appareil. En maintenant le contrôle complet, l'appareil sera poussé vers les limites prédéterminées d'inclinaison et de roulis, mais ne dépassera pas ces angles.

Lors d'un vol au mode SAFE Select, il est normal de maintenir le manche de commande en déviation avec une saisie modérée d'aileron en volant à travers un virage. Pour voler correctement avec SAFE Select, évitez d'effectuer des changements de contrôles fréquents et n'essayez pas de corriger les déviations mineures. Le maintien de saisies de commande délibérées commandera à l'appareil de voler à un angle spécifique et le modèle effectuera toutes les corrections pour maintenir cette attitude de vol.

Lorsque vous volez avec SAFE Select, les gaz entraînent la montée ou la descente de l'appareil. La position plein régime fera cabrer et monter légèrement l'appareil. La position médiane des gaz maintiendra l'appareil en palier. La position faible ouverture des gaz entraînera une légère descente en piqué de l'appareil.

Remettez les commandes de gouverne de profondeur et d'aileron en position neutre avant de basculer du mode SAFE Select au mode AS3X. Si vous ne neutralisez pas les commandes en basculant au mode AS3X, les saisies de commandes utilisées pour le mode SAFE Select seront excessives pour le mode AS3X et l'appareil réagira immédiatement.

REMARQUE: Après un choc ou un remplacement, contrôlez que le récepteur est correctement fixé à l'intérieur du fuselage. Si vous remplacez le récepteur, placez le nouveau avec la même orientation que l'ancien sous peine d'endommager l'avion.

REMARQUE: Les dommages causés par des crashes ne sont pas couverts par la garantie.

REMARQUE: Ne laissez jamais l'avion en plein soleil quand vous avez terminé de le piloter. Ne stockez pas l'avion dans un lieu fermé et chaud comme une voiture. Vous risqueriez d'endommager la mousse.

Coupage par tension faible (LVC)

Lorsqu'une batterie Li-Po a été déchargée en-deçà de 3 V par élément, elle sera dans l'incapacité de conserver une charge. Le CEV (ESC) protège la batterie de vol contre une décharge trop importante en mettant en oeuvre la coupure par tension faible (LVC = Low Voltage Cutoff). Avant que la charge de la batterie ne diminue trop, le système de coupure par tension faible (LVC)

déconnecte la tension d'alimentation du moteur. La tension appliquée au moteur l'est par impulsions, montrant ainsi qu'il reste une certaine réserve de puissance de batterie pour garder le contrôle en vol et permettre un atterrissage en toute sécurité.

Déconnectez la batterie Li-Po de l'avion et retirez-la après utilisation pour éviter toute décharge lente de la batterie. Chargez votre batterie Li-Po à environ la moitié de sa capacité avant de l'entreposer. Au cours du stockage, assurez-vous que la charge de la batterie ne descend pas sous les 3 V par élément.

REMARQUE: Voler jusqu'au déclenchement de LVC de manière répétée endommagera la batterie.

Conseil: Contrôlez la tension de votre batterie avant et après le vol en utilisant l'appareil de mesure de tension (SPMXBC100, vendu séparément).

Comprendre les oscillations

Quand le système AS3X est activé (après la première mise de gaz), vous devrez normalement voir les gouvernes réagir aux mouvements de l'avion. Dans certaines conditions de vol, vous verrez peut être des oscillations (l'avion part en arrière puis en avant sur un axe à cause d'un gain trop important). Si une oscillation apparaît, ralentissez l'avion. Vérifiez que l'avion est bien en mode de vol général pour voler aux vitesses les plus élevées. Si l'oscillation persiste, référez-vous au guide de dépannage pour des informations complémentaires

Réparations

Cet appareil présente pour avantage d'être fabriqué dans un matériau EPO en mousse permettant d'effectuer des réparations avec pratiquement n'importe quel adhésif (colle thermofusible, colle cyanoacrylate ordinaire, époxy, etc). En cas de pièces non réparables, reportez-vous à la liste des pièces de rechange et effectuez votre commande à l'aide des références d'article. Une liste complète des pièces de rechange et optionnelles figure à la fin de ce manuel.

REMARQUE: L'utilisation d'accélérateur à colle CA peut endommager la peinture de votre avion. Ne manipulez pas l'avion tant que l'accélérateur n'est pas totalement sec.

Différences entre les modes SAFE Select et AS3X

Cette section est généralement précise mais ne tient pas compte de la vitesse de vol, de l'état du chargeur de batterie et d'autres facteurs limitatifs.

		SAFE Select	AS3X
Saisie de commande	Le manche de commande est neutralisé	L'avion se met automatiquement à niveau	L'avion conserve la même attitude de vol
	Maintien d'une petite quantité de contrôle	L'appareil s'incline ou tangue à un angle modéré et conserve la même attitude de vol	L'appareil continue de tanguer ou de rouler lentement
	Maintien de la commande généralisée	L'appareil s'incline ou tangue selon les limites prédéfinies et conserve la même attitude de vol	L'appareil continue de tanguer ou de rouler rapidement
	Gaz	Plein régime : Montée Neutre : Vol en palier Faible ouverture : Descente en piqué	Les gaz n'affectent pas la réponse de vol.

Maintenance après vol

1. Déconnectez la batterie de vol du contrôleur
(Impératif pour la sécurité et la durée de vie de la batterie).
2. Mettez l'émetteur hors tension.
3. Retirez la batterie du modèle.
4. Rechargez la batterie.

5. Réparez ou remplacez toutes les pièces endommagées.
6. Stockez la batterie hors de l'avion et contrôlez régulièrement sa charge.
7. Prenez note des conditions de vol et des résultats du plan de vol à titre de référence pour la planification de prochains vols.

Entretien du moteur



ATTENTION : déconnectez toujours la batterie de vol avant d'effectuer une opération de maintenance sur le moteur.

Démontage

1. Retirez la vis de 3 mm qui maintient le cône sur l'arbre de l'hélice, enlevez le cône.
2. Retirez l'écrou qui fixe l'hélice en place, retirez l'hélice et l'adaptateur d'hélice.
3. Retirez les deux vis autotaraudeuses qui maintiennent le capot sur le fuselage, enlevez le capot.
4. Retirez les quatre vis autotaraudeuses qui maintiennent la plaque du moteur sur le support moteur.
5. Retirez les quatre vis mécaniques de 3 mm qui fixent le moteur sur la plaque du moteur.

Assemblage

Montez dans l'ordre inverse.

- Alignez et raccordez les fils du moteur aux fils du variateur ESC en respectant les couleurs.
- Installez l'hélice avec les numéros tournés vers l'extérieur du moteur.
- Serrez l'écrou de l'hélice et la vis du cône pour fixer l'hélice en place.

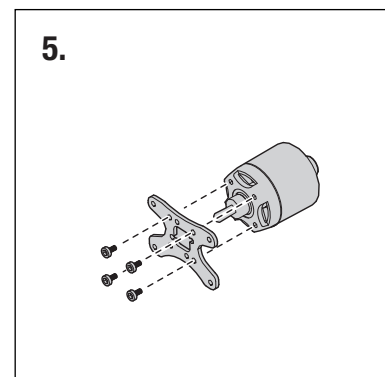
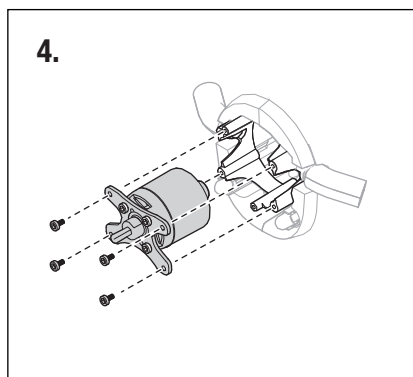
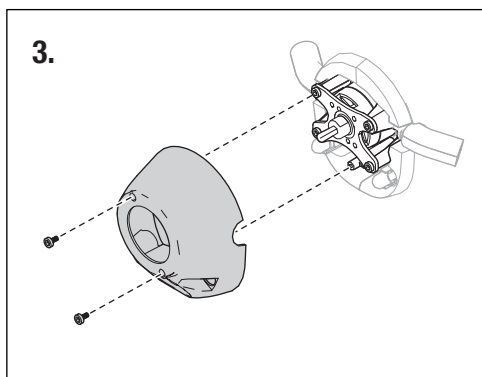
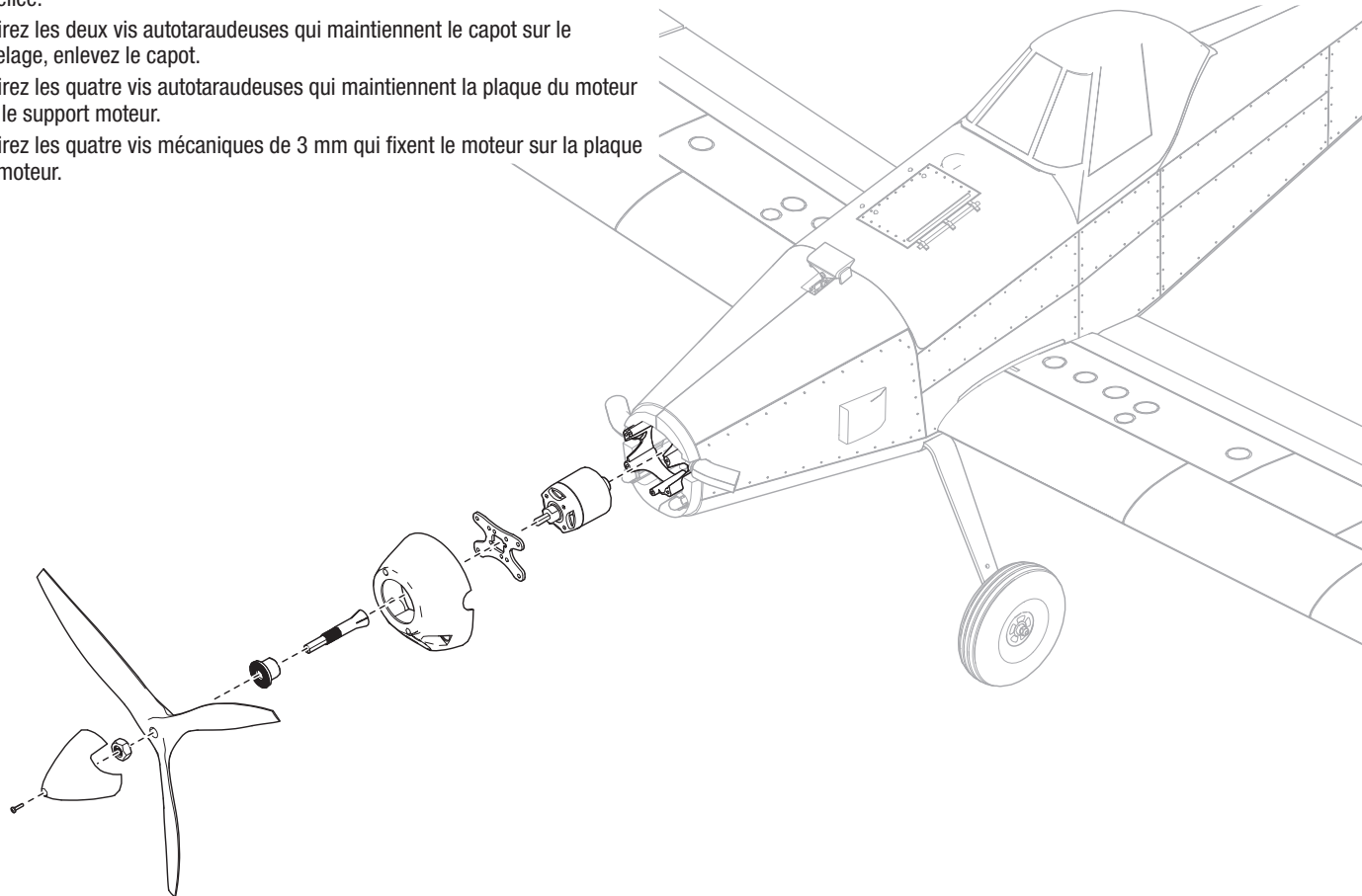

Guide de dépannage AS3X

Problème	Cause Possible	Solution
Oscillations	Hélice ou cône endommagé	Remplacez l'hélice ou le cône
	Hélice déséquilibrée	Équilibrez l'hélice. Pour plus d'informations, regardez la vidéo de John Redman sur l'équilibrage des hélices sur www.horizonhobby.com
	Vibration du moteur	Remplacez les pièces endommagées et contrôlez le serrage et l'alignement des pièces
	Récepteur mal fixé	Réalignez et refixez le récepteur
	Commandes desserrées	Resserrez et vérifiez l'état des pièces (servos, palonniers, tringleries, guignols et gouvernes)
	Pièces usées	Remplacez les pièces usées (hélice, cône ou servo)
	Fonctionnement erratique du servo	Remplacez le servo
Performances de vol aléatoires	Le trim n'est pas au neutre	Si vous ajustez les trims plus de 8 clics, ajustez la chape pour annuler le trim
	Le sub-trim n'est pas au neutre	L'utilisation des sub-trims n'est pas permise. Réglez directement les tringleries
	L'avion n'est pas resté immobile durant 5 secondes	Avec le manche des gaz à sa position la plus basse, déconnectez la batterie, puis reconnectez-la et maintenez le modèle immobile 5 secondes
Mauvaise réponse de l'appareil aux essais de commande du système AS3X	Paramétrage incorrect des directions des commandes du récepteur, pouvant causer un crash	NE volez PAS. Corrigez les paramètres des commandes (consulter le manuel du récepteur) avant de voler

Guide de dépannage

Problème	Cause possible	Solution
L'aéronef ne répond pas aux gaz mais bien aux autres commandes	La manette des gaz n'est pas au ralenti (idle) et/ou le trim des gaz est réglé à une valeur trop élevée	Réinitialisez les commandes avec la manette des gaz et mettez le trim des gaz à sa valeur la plus faible possible
	La course du servo des gaz est inférieure à 100%	Assurez-vous que la course du servo des gaz est de 100%
	La voie des gaz est inversée	Inversez la voie des gaz sur l'émetteur
	Moteur déconnecté de l'ESC	Assurez-vous que le moteur soit bien connecté à l'ESC
L'hélice fait trop de bruit ou vibre trop	Hélice et cône, adaptateur ou moteur endommagé	Remplacez les pièces endommagées
	Déséquilibre de l'hélice	Équilibrez ou remplacez l'hélice
	Ecrou de l'hélice desserré	Resserrez l'écrou
Durée de vol réduite ou manque de puissance de l'aéronef	La charge de la batterie de vol est faible	Rechargez la batterie de vol complètement
	Hélice montée à l'envers	Montez l'hélice correctement les chiffres se trouvant sur le devant
	Batterie de vol endommagée	Remplacez la batterie de vol et Respectez les instructions la concernant
	Il se pourrait que les conditions de vol soient trop froides	Assurez-vous que la batterie est à température avant de l'utiliser
	Capacité de la batterie trop faible pour les conditions de vol	Remplacez la batterie ou utilisez une batterie à plus grande capacité
L'aéronef n'accepte pas l'affectation (au cours de cette procédure) à l'émetteur	Émetteur trop près de l'aéronef au cours de la procédure d'affectation	Déplacez l'émetteur allumé à quelques pas de l'aéronef, déconnectez la batterie de vol de l'aéronef et reconnectez-la
	L'aéronef ou l'émetteur se trouve trop près d'un objet métallique	Déplacez l'aéronef ou l'émetteur à bonne distance de l'objet métallique de forte taille
	La prise d'affectation n'est pas installée correctement dans le port d'affectation	Installez la prise d'affectation dans le port d'affectation et affectez l'aéronef à l'émetteur
	La charge de la batterie de vol/de la batterie de l'émetteur est trop faible	Remplacez/rechargez les batteries
	Bouton d'affectation n'a pas été appuyé suffisamment longtemps durant l'étape d'affectation	Éteignez l'émetteur et répétez le processus d'affectation. Maintenez enfoncé le bouton d'affectation jusqu'à ce que le récepteur soit affecté
(Après affectation), l'aéronef ne veut pas établir la liaison avec l'émetteur	Émetteur trop près de l'aéronef lors du processus d'établissement de liaison	Déplacez l'émetteur allumé à quelques pas de l'aéronef, déconnectez la batterie de vol de l'aéronef et reconnectez-la
	L'aéronef ou l'émetteur se trouve trop près d'un objet de forte taille en métal	Déplacez l'aéronef ou l'émetteur à bonne distance de l'objet métallique de forte taille
	Prise d'affectation incorrectement installée dans le port d'affectation ou dans l'extension du port d'affectation	Procédez à une nouvelle affectation émetteur/aéronef et enlevez la prise d'affectation avant de couper/remettre l'alimentation en route
	Aéronef affecté à une mémoire de modèle différente	Sélectionnez la mémoire de modèle correcte sur l'émetteur
	La charge de la batterie de vol/de la batterie de l'émetteur est trop faible	Remplacez/rechargez les batteries
	Il se peut que l'émetteur ait été affecté en utilisant un protocole DSM différent	Affectez l'aéronef à l'émetteur
La gouverne ne bouge pas	La gouverne, bras de commande, tringlerie ou servo endommagé	Remplacez ou réparez les pièces endommagées et réglez les commandes
	Câblage endommagé ou connexions lâches	Contrôlez les câbles et les connexions, connectez ou remplacez si besoin
	L'émetteur n'est pas affecté correctement ou il y a eu sélection d'un modèle incorrect	Effectuez une nouvelle affectation ou sélectionnez le modèle correct dans l'émetteur
	La charge de la batterie de vol est faible	Rechargez complètement la batterie de vol
	Le circuit BEC (Battery Elimination Circuit) du contrôleur (ESC) est endommagé	Remplacez le contrôleur (ESC)
Commandes inversées	Les réglages de l'émetteur sont inversés	Effectuez les essais de direction des commandes et réglez les commandes au niveau de l'émetteur en fonction des résultats
L'alimentation du moteur se fait par impulsions, le moteur perdant ensuite de sa puissance	Le contrôleur (ESC) utilise la coupure progressive de tension basse (LVC) par défaut	Rechargez la batterie de vol ou remplacez la batterie qui ne donne plus les performances prévues
	Il se pourrait que les conditions météorologiques soient trop froides	Reportez le vol jusqu'à ce qu'il fasse plus chaud
	La batterie a vieilli, est usée ou endommagée	Remplacez La batterie
	La capacité de la batterie est peut être trop faible	Utilisez la batterie recommandée

Installation des flotteurs (Optionnelle)

Assemblage des flotteurs

1. Installez les 2 traverses (A) sur les flotteurs gauche et droit comme sur l'illustration.
2. Installez les haubans avant et arrière sur les flotteurs et fixez l'ensemble à l'aide des 4 plaques de flotteurs fournies (B) et les vis 3mm x 25mm (C). L'angle du hauban avant est légèrement plus grand que le hauban arrière (Figure 1).
3. Installez les renforts avant (D) comme sur l'illustration à l'aide des 3mm x 10mm vis fournies (E).

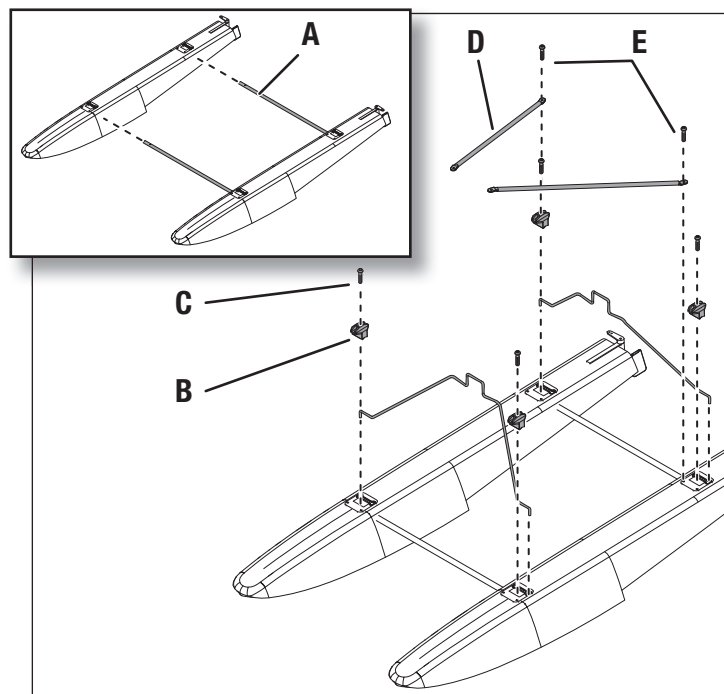
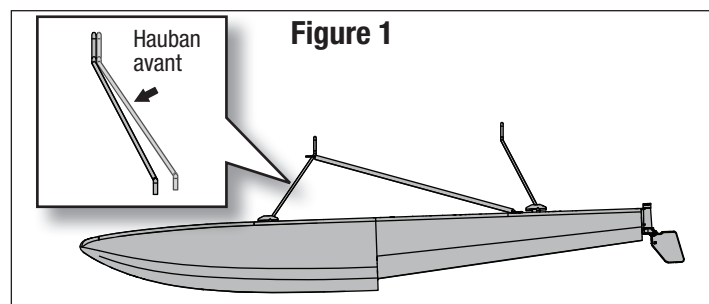

Installation des flotteurs

1. Alignez les flotteurs avec le bas du fuselage et installez-les.
2. Fixez la partie arrière des flotteurs au fuselage à l'aide des supports (F) et 2 3mm x 10mm vis (G) fournis.
3. Fixez la partie avant des flotteurs à l'aide des deux vis fournies (H) pour maintenir les renforts avant sous le fuselage.
4. Attachez les câbles fournis du gouvernail (I) de chaque flotteur à la tringlerie (J) à l'aide des 2 broches incluses (K).

Le démontage s'effectue en sens inverse.

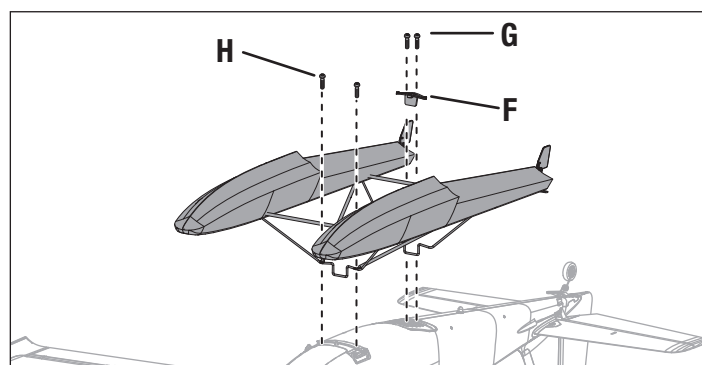
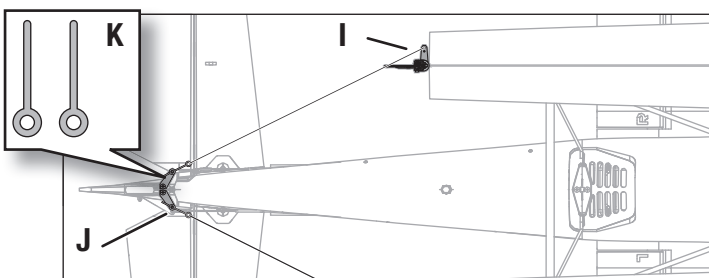

Pilotage au-dessus de l'eau

Le pilotage au-dessus de l'eau présente un risque accru, car les erreurs de pilotage ou les conditions de l'eau peuvent renverser l'appareil. Pilotez uniquement au-dessus de l'eau lorsque vous avez atteint un certain niveau de confiance de pilotage depuis le sol. Ne volez jamais près de personnes qui pêchent, nagent ou jouent.

Avant le vol

Assurez-vous que les flotteurs facultatifs sont fixés sur le fuselage et que le gouvernail hydraulique est correctement raccordé et fonctionne avec la gouverne principale avant de mettre l'avion dans l'eau. Sélectionnez une zone de vol sans courant d'eau, eau salée, ni débris. Regardez bien la zone de vol et faites attention aux arbres, quais, bouées et autres obstacles. Volez toujours en utilisant un repérage et évitez les nageurs, les plaisanciers, les pêcheurs et les personnes sur la plage.

Roulage

Lors du roulage, utilisez des paramètres de gaz faibles et les gouvernes pour piloter. Maintenez la gouverne de profondeur vers le haut pour conserver le gouvernail dans l'eau et le nez des flotteurs au-dessus de la surface. Pilotez face au vent lorsque vous tournez et coupez le vent si un roulage à travers le vent est requis. Lorsque vous tournez ou avancez dans le vent, mettez l'aileron contre le vent pour maintenir le côté contre le vent de l'aile vers le bas et éviter que l'avion ne se retourne. Ne maintenez pas l'élévateur vers le bas lorsque l'avion est en roulage ou lors du décollage.

Niveau de marche

Lorsque les gaz sont augmentés et que la vitesse accélère, les flotteurs sortent de l'eau et commencent à voler sur la surface de l'eau, atteignant le niveau de marche. Les flotteurs sont sur le niveau de marche à une vitesse inférieure à la vitesse de vol, c'est une phase de transition lorsque l'avion n'a pas encore atteint sa vitesse de vol. On parle de roulage à vitesse élevée. N'essayez pas de décoller dès que l'avion arrive à ce niveau. Utilisez des gaz faibles à moyens et maintenez la profondeur vers le haut pour gérer la vitesse sur l'eau dans un roulage à vitesse élevée.

Décollage

Pour décoller à partir de l'eau, mettez les volets en position de décollage, maintenez la profondeur vers le haut et faites accélérer l'avion pour qu'il atteigne ce niveau. Relâchez la profondeur lorsque l'avion atteint ce niveau et accélérez à la vitesse de vol à plein gaz. Lorsque l'avion se déplace à une vitesse suffisante, tirez doucement sur l'élévateur pour pivoter pour la levée.

Atterrissage

Pour atterrir sur l'eau, mettez les volets en position d'atterrissage et faites une approche face au vent. Réduisez les gaz en position faible, mais gardez de la puissance lors de l'approche. Lorsque l'avion se rapproche du sol, réduisez entièrement les gaz et maintenez l'élévateur vers le haut pour l'évasement. Maintenez la profondeur vers le haut lorsque l'appareil touche la piste et qu'il décélère sur l'eau.

AVERTISSEMENT: N'essayez jamais de récupérer un aéronef accidenté en nageant à moins d'avoir reçu une formation suffisante et / ou qu'une autre personne soit disponible pour intervenir en cas d'urgence.

ATTENTION: nous vous conseillons de disposer d'un plan de récupération au cas où l'avion s'écrase. N'allez jamais récupérer seul une maquette tombée dans l'eau.

ATTENTION: en cas de projections d'eau sur le fuselage pendant un atterrissage sur l'eau, ramenez l'avion sur la rive, ouvrez la trappe de la batterie et éliminez immédiatement l'eau qui a pu pénétrer dans le fuselage. Laissez la trappe de la batterie ouverte toute la nuit pour laisser sécher l'intérieur et empêcher ainsi que l'humidité n'endommage les composants électriques. Le non-respect de cette procédure pourrait causer la panne des composants et entraîner la chute de l'appareil.

ASTUCE: utilisez une canne à pêche avec une ligne lourde comme outil de récupération. Fixez une balle de tennis à la ligne, et lancez la balle derrière un avion écrasé pour le récupérer.

Installation des skis (facultatif)

Installation des skis

1. Retirez les roues et les essieux du train d'atterrissage.

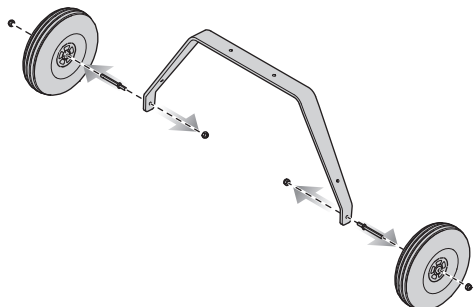

2. Placez les ressorts sur les dispositifs de retenue des essieux et enfillez les essieux inclus avec les skis dans les dispositifs de retenue des essieux.

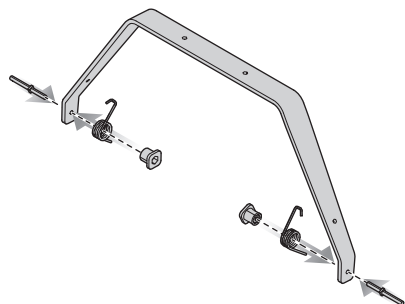

3. Montez les skis sur les essieux et fixez-les en place à l'aide de l'écrou de 3 mm.

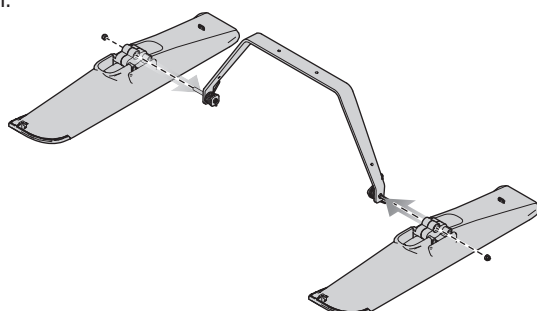

4. Montez les supports des cordons de limitation sur le train d'atterrissage avec la vis de 3 x 8 mm incluse.

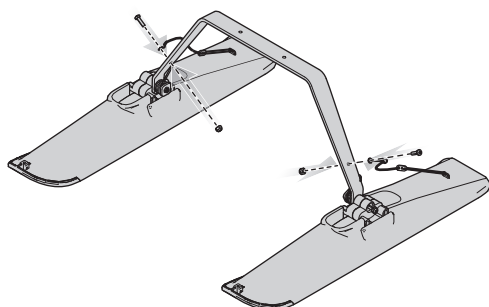

5. Retirez la roue de queue et installez le ski de queue comme illustré.

6. Desserrez l'une des vis de montage du support de roue de queue et attachez le cordon de limitation correspondant au ski de queue entre le bout du ski et la vis.

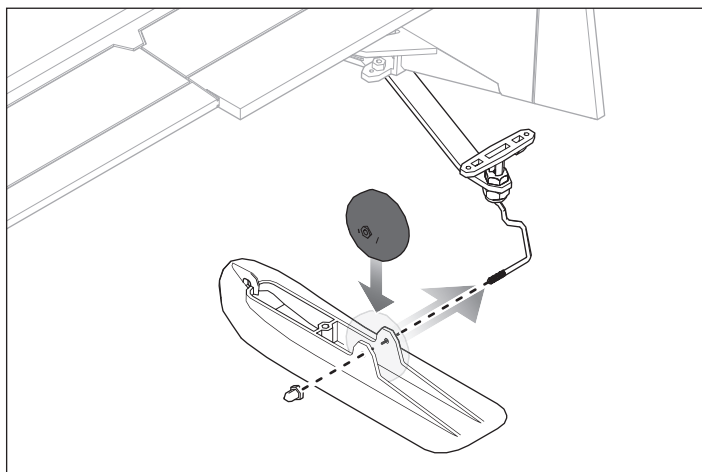

7. Serrez la vis du support.
Démontez dans l'ordre inverse.

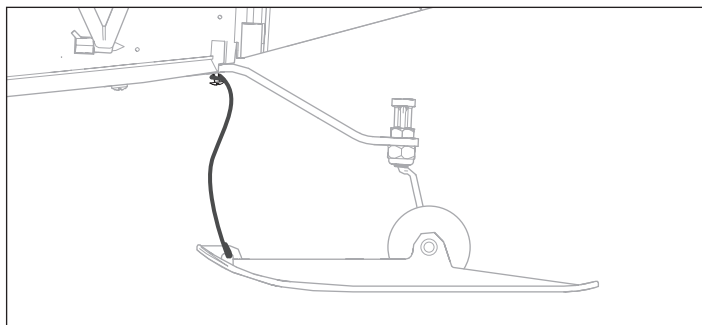

Pièces de rechange

Référence	Description
EFL16451	Ensemble fuselage : Air Tractor
EFL16452	Ensemble d'ailes : Air Tractor
EFL16453	Trappe de batterie : Air Tractor
EFL16454	Verrière : Air Tractor
EFL16455	Capot : Air Tractor
EFL16456	Ensemble de matériel : Air Tractor
EFL16457	Ensemble de train d'atterrissage : Air Tractor
EFL16458	Jeu de roues : Air Tractor
EFL16459	Supports de stabilisateur horizontal : Air Tractor
EFL16460	Pilote : Air Tractor
EFL16461	Ensemble de barres de liaison : Air Tractor
EFL16462	Cône : Air Tractor
EFL16463	Support du moteur : Air Tractor
EFL16464	Ensemble de pièces en plastique : Air Tractor
EFL16465	Feuillet d'autocollants : Air Tractor
EFL16466	Ensemble de tubes d'aile : Air Tractor
EFL16467	Assemblage du verrou de trappe : Air Tractor
EFL5263	Adaptateur d'hélice : Timber/ Tractor
EFL5962	Hélice à 3 pales : 28 cm x 19 cm (11 po x 7,5 po)
EFAL1050	ESC : sans balais 50 A
EFLM17552	Moteur BL10 800 Kv : Turbo Timber/Air Tractor
SPMSA330R	Servo : inversé 9 grammes
SPMSA332	Servo : MG 9 grammes

Pièces facultatives

Référence	Description
EFL16469	Ensemble de skis : Air Tractor
EFL5261	Ensemble de flotteurs E-flite : Timber
SPMXAE1060	ESC : SMART sans balais Avian 60 A
EFLA250	Assortiment d'outils Park Flyer, 5 pièces
SPMXBC100	Contrôleur pour batterie SMART et servomoteur
EFLA111	Contrôleur de tension pour batterie Li-Po
DYN1405	Sac de protection du chargeur de batterie Li-Po, grand
DYN1400	Sac de protection du chargeur de batterie Li-Po, petit
SPMR1000	Émetteur DXe uniquement
SPMR6655	Émetteur DX6e uniquement
SPMR6750	Émetteur DX6 uniquement MD2
SPMR8000	Émetteur DX8 uniquement MD2
SPMR8100	Émetteur DX8e 8 canaux uniquement
SPMR9910	Émetteur noir DX9 uniquement
SPMR12000	Émetteur à 12 canaux iX12 uniquement
SPMR20100	Émetteur à 20 canaux iX20 uniquement
SPMX22003S30	Batterie LiPo Smart 11,1 V 2 200 mAh 3S 30C, IC3
SPMX22003S50	Batterie LiPo Smart 11,1 V 2 200 mAh 3S 50C, IC3
SPMX22003S100	Batterie LiPo Smart 11,1 V 2 200 mAh 3S 100C, IC3
SPMX32003S30	Batterie LiPo Smart 11,1 V 3 200 mAh 3S 30C, IC3
SPMX22004S30	Batterie LiPo Smart 14,8 V 2 200 mAh 4S 30C, IC3
SPMX22004S50	Batterie LiPo Smart 14,8 V 2 200 mAh 4S 50C, IC3
SPMX22004S100	Batterie LiPo Smart 14,8 V 2 200 mAh 4S 100C, IC3
SPMX32004S50	Batterie LiPo Smart 14,8 V 3 200 mAh 4S 50C, IC3
SPMX32004S100	Batterie LiPo Smart 14,8 V 3 200 mAh 4S 100C, IC3
SPMXC1020	Chargeur Smart S120 USB-C, 1x20 W
SPMXC1000	Chargeur CC Smart S1200, 1x200 W
SPMXC1010	Chargeur CA Smart S2100, 2x100 W
	Capteurs télémétriques
SPMA9574	Indicateur télémétrique de vitesse aérodynamique pour avion
SPMA9589	Capteur télémétrique d'altitude et variomètre pour avion
SPMA9587	Capteur télémétrique GPS pour avion

Récepteurs recommandés (PNP)

Numéro de pièce	Description
SPMAR620	Récepteur aérien sport 6 canaux AR620
	Récepteurs avec télémétrie
SPMAR6600T	Récepteur aérien avec télémétrie intégrée 6 canaux AR6600T
SPMAR6270T	Récepteur à fusibles en carbone avec télémétrie intégrée 6 canaux AR6270T
SPMAR8010T	Récepteur aérien avec télémétrie intégrée 8 canaux AR8010T
SPMAR9030T	Récepteur aérien avec télémétrie intégrée 9 canaux AR9030T
	Récepteurs avec AS3X
SPMAR637T	Récepteur AS3X Sport 6 canaux AR637T

Garantie et réparations

Durée de la garantie

Garantie exclusive - Horizon Hobby, LLC (Horizon) garantit que le Produit acheté (le « Produit ») sera exempt de défauts matériels et de fabrication à sa date d'achat par l'Acheteur. La durée de garantie correspond aux dispositions légales du pays dans lequel le produit a été acquis. La durée de garantie est de 6 mois et la durée d'obligation de garantie de 18 mois à l'expiration de la période de garantie.

Limitations de la garantie

- (a) La garantie est donnée à l'acheteur initial (« Acheteur ») et n'est pas transférable. Le recours de l'acheteur consiste en la réparation ou en l'échange dans le cadre de cette garantie. La garantie s'applique uniquement aux produits achetés chez un revendeur Horizon agréé. Les ventes faites à des tiers ne sont pas couvertes par cette garantie. Les revendications en garantie seront acceptées sur fourniture d'une preuve d'achat valide uniquement. Horizon se réserve le droit de modifier les dispositions de la présente garantie sans avis préalable et révoque alors les dispositions de garantie existantes.
- (b) Horizon n'endosse aucune garantie quant à la vendabilité du produit ou aux capacités et à la forme physique de l'utilisateur pour une utilisation donnée du produit. Il est de la seule responsabilité de l'acheteur de vérifier si le produit correspond à ses capacités et à l'utilisation prévue.
- (c) Recours de l'acheteur – Il est de la seule discrétion d'Horizon de déterminer si un produit présentant un cas de garantie sera réparé ou échangé. Ce sont là les recours exclusifs de l'acheteur lorsqu'un défaut est constaté.

Horizon se réserve la possibilité de vérifier tous les éléments utilisés et susceptibles d'être intégrés dans le cas de garantie. La décision de réparer ou de remplacer le produit est du seul ressort d'Horizon. La garantie exclut les défauts esthétiques ou les défauts provoqués par des cas de force majeure, une manipulation incorrecte du produit, une utilisation incorrecte ou commerciale de ce dernier ou encore des modifications de quelque nature qu'elles soient.

La garantie ne couvre pas les dégâts résultant d'un montage ou d'une manipulation erronés, d'accidents ou encore du fonctionnement ainsi que des tentatives d'entretien ou de réparation non effectuées par Horizon. Les retours effectués par le fait de l'acheteur directement à Horizon ou à l'une de ses représentations nationales requièrent une confirmation écrite.

Limitation des dommages

Horizon ne saurait être tenu pour responsable de dommages conséquents directs ou indirects, de pertes de revenus ou de pertes commerciales, liés de quelque manière que ce soit au produit et ce, indépendamment du fait qu'un recours puisse être formulé en relation avec un contrat, la garantie ou l'obligation de garantie. Par ailleurs, Horizon n'acceptera pas de recours issus d'un cas de garantie lorsque ces recours dépassent la valeur unitaire du produit. Horizon n'exerce aucune influence sur le montage, l'utilisation ou la maintenance du produit ou sur d'éventuelles combinaisons de produits choisies par l'acheteur. Horizon ne prend en compte aucune garantie et n'accepte aucun recours pour les blessures ou les dommages pouvant en résulter. Horizon Hobby ne saurait être tenu responsable d'une utilisation ne respectant pas les lois, les règles ou réglementations en vigueur.

En utilisant et en montant le produit, l'acheteur accepte sans restriction ni réserve toutes les dispositions relatives à la garantie figurant dans le présent document. Si vous n'êtes pas prêt, en tant qu'acheteur, à accepter ces dispositions en relation avec l'utilisation du produit, nous vous demandons de restituer au vendeur le produit complet, non utilisé et dans son emballage d'origine.

Indications relatives à la sécurité

Ceci est un produit de loisirs perfectionné et non un jouet. Il doit être utilisé avec précaution et bon sens et nécessite quelques aptitudes mécaniques ainsi que mentales. L'incapacité à utiliser le produit de manière sûre et raisonnable peut provoquer des blessures et des dégâts matériels conséquents. Ce produit n'est pas destiné à être utilisé par des enfants sans la surveillance par un tuteur. La notice d'utilisation contient des indications relatives à la sécurité ainsi que des indications concernant la maintenance et le fonctionnement du produit. Il est absolument indispensable de lire et de comprendre ces indications avant la première mise en service. C'est uniquement ainsi qu'il sera possible d'éviter une manipulation erronée et des accidents entraînant des blessures et des dégâts. Horizon Hobby ne saurait être tenu responsable d'une utilisation ne respectant pas les lois, les règles ou réglementations en vigueur.

Questions, assistance et réparations

Votre revendeur spécialisé local et le point de vente ne peuvent effectuer une estimation d'éligibilité à l'application de la garantie sans avoir consulté Horizon. Cela vaut également pour les réparations sous garantie. Vous voudrez bien, dans un tel cas, contacter le revendeur qui conviendra avec Horizon d'une décision appropriée, destinée à vous aider le plus rapidement possible.

Maintenance et réparation

Si votre produit doit faire l'objet d'une maintenance ou d'une réparation, adressez-vous soit à votre revendeur spécialisé, soit directement à Horizon. Emballez le produit soigneusement. Veuillez noter que le carton d'emballage d'origine ne suffit pas, en règle générale, à protéger le produit des dégâts pouvant survenir pendant le transport. Faites appel à un service de messagerie proposant une fonction de suivi et une assurance, puisque Horizon ne prend aucune responsabilité pour l'expédition du produit jusqu'à sa réception acceptée. Veuillez joindre une preuve d'achat, une description détaillée des défauts ainsi qu'une liste de tous les éléments distincts envoyés. Nous avons de plus besoin d'une adresse complète, d'un numéro de téléphone (pour demander des renseignements) et d'une adresse de courriel.

Garantie et réparations

Les demandes en garantie seront uniquement traitées en présence d'une preuve d'achat originale émanant d'un revendeur spécialisé agréé, sur laquelle figurent le nom de l'acheteur ainsi que la date d'achat. Si le cas de garantie est confirmé, le produit sera réparé. Cette décision relève uniquement d'Horizon Hobby.

Réparations payantes

En cas de réparation payante, nous établissons un devis que nous transmettons à votre revendeur. La réparation sera seulement effectuée après que nous ayons reçu la confirmation du revendeur. Le prix de la réparation devra être acquitté au revendeur. Pour les réparations payantes, nous facturons au minimum 30 minutes de travail en atelier ainsi que les frais de réexpédition. En l'absence d'un accord pour la réparation dans un délai de 90 jours, nous nous réservons la possibilité de détruire le produit ou de l'utiliser autrement.

ATTENTION: Nous n'effectuons de réparations payantes que pour les composants électroniques et les moteurs. Les réparations touchant à la mécanique, en particulier celles des hélicoptères et des voitures radiocommandées, sont extrêmement coûteuses et doivent par conséquent être effectuées par l'acheteur lui-même.

10/15

Informations de contact pour garantie et réparation

Pays d'achat	Horizon Hobby	Numéro de téléphone/E-mail	Adresse
Union européenne	Horizon Technischer Service Sales: Horizon Hobby GmbH	service@horizonhobby.eu +49 (0) 4121 2655 100	Hanskampring 9 D 22885 Barsbüttel, Germany

Information IC

CAN ICES-3 (B)/NMB-3(B)

IC: 6157A-TIARLGTNG1

Le présent appareil est conforme aux CNR d'Industrie Canada applicables aux appareils radio exempts de licence. L'exploitation est autorisée aux deux conditions suivantes :

(1) l'appareil ne doit pas produire de brouillage, et (2) l'utilisateur de l'appareil doit accepter tout brouillage radioélectrique subi, même si le brouillage est susceptible d'en compromettre le fonctionnement.

Informations de conformité pour l'Union européenne

CE Déclaration de conformité de l'Union européenne :

EFL16450 Air Tractor 1.5m BNF BASIC

Horizon Hobby, LLC déclare par la présente que ce produit est en conformité avec les exigences essentielles et les autres dispositions des directives CEM et RED.

Une copie de la déclaration de conformité européenne est disponible à : <http://www.horizonhobby.com/content/support-render-compliance>.

Fréquence de fonctionnement

Fréquence: 2404 – 2476 MHz

Maximum EIRP: 3dBm

EFL16475 Air Tractor 1.5m PNP

Horizon Hobby, LLC déclare par la présente que ce produit est en conformité avec les exigences essentielles et les autres dispositions de la directive CEM.

Une copie de la déclaration de conformité européenne est disponible à : <http://www.horizonhobby.com/content/support-render-compliance>.

Instructions relatives à l'élimination des D3E pour les utilisateurs résidant dans l'Union européenne



Ce produit ne doit pas être éliminé avec d'autres déchets. Il relève de la responsabilité de l'utilisateur d'éliminer les équipements mis au rebut en les remettant à un point de collecte désigné en vue du recyclage des déchets d'équipements électriques et électroniques. La collecte et le recyclage séparés de vos équipements au moment de leur élimination aideront à préserver

les ressources naturelles et à garantir que les déchets seront recyclés de manière à protéger la santé humaine et l'environnement. Pour plus d'informations quant aux lieux de dépôt de vos équipements mis au rebut en vue du recyclage, veuillez contacter votre mairie, votre service de traitement des ordures ménagères ou le magasin dans lequel vous avez acheté le produit.



© 2020 Horizon Hobby, LLC.

E-flite, AS3X, DSM, DSM2, DSMX, Spektrum Airware, Bind-N-Fly, BNF, the Bind-N-Fly logo, Plug-N-Play, SAFE, the SAFE logo, ModelMatch, and the Horizon Hobby logo are trademarks or registered trademarks of Horizon Hobby, LLC.

The Spektrum trademark is used with permission of Bachmann Industries, Inc.

All other trademarks, service marks and logos are property of their respective owners.

US 9,056,667. US 8,672,726. US 9,753,457. US 10,078,329. US 9,930,567. US 10,419,970.

<https://www.horizonhobby.com/content/e-flite-rc>